

قطاع الصناعات الجانبية

للسيارات

ماضي

وحاضر

ومستقبل

قطاع الصناعات

الجانبية

للسيارات

في قونيا

...



صاحب المشروع

غرفة تجارة قونيا



مراقب المشروع

حسام الدين غونغور

عثمان يونس دوغان

نورهان كويونجو



فريق المشروع

منسق المشروع

عمر فاروق داغلي أوغلو غيل



المعلومات القطاعية والبيانات الإحصائية

مراكز الاتحاد الأوروبي لتطوير الأعمال في تركيا - قونيا



المعلومات القطاعية والبيانات الإحصائية

مراكز الاتحاد الأوروبي لتطوير الأعمال في تركيا - قونيا





1882

KONYA TİCARET ODASI
KONYA CHAMBER OF COMMERCE

في إطار برنامج الدعم المالي للبنى التحتية صغيرة الحجم لوكالة مولانا
للتنمية لعام 2018

مشروع "قونيا تحتضن مركز التجارة الخارجية"

تشرين الثاني / نوفمبر 2019

معد المشروع:

قونيا - مراكز الاتحاد الأوروبي لتطوير

الأعمال في تركيا



ABIGEM
Konya

أعد هذا الكاتالوج في إطار مشروع "قونيا تحتضن مركز
التجارة الخارجية" في إطار برنامج الدعم
المالي للبنى التحتية صغيرة الحجم لوكالة مولانا للتنمية لعام 2018
لا يعكس آراء وكالة مولانا للتنمية



1882

KONYA TİCARET ODASI
KONYA CHAMBER OF COMMERCE

KONYA TİCARET ODASI
TOYAP KONYA ULUSLARARASI
FUAR MERKEZİ

01115 / ENYHANGU

KONYA TİCARET ODASI
MEBURULUĞU GENEL MÜDÜRLÜĞÜ

TO KARAMAN UNIVERSITY



ارتفعت نسبة الصادرات لمتوسط صادرات تركيا بنسبة 5 أضعاف في غضون السنوات الخمسة عشر الأخيرة، و سطرت قصة نجاح من خلال زيادتها الصادرات الى العالم بـ 20 ضعف. قونية اليوم، لها القدرة على الحصول على 3% من صادرات تركيا في خلال العقد المقبل. قونيا التي تسمح بالإنتاج في العديد من القطاعات المختلفة بدلاً من قطاع واحد، تؤمن المنافسة الدولية للصناعة في قونيا و تقدم منتجات ذات جودة بتكلفة أقل الى العالم في قطاعات قونية الغذاء و المكائن و الأثاث و قطع غيار السيارات و البلاستيك ومعدات المركبات والمساعد و المنسوجات و الأحذية و الآلات الزراعية. التراث التاريخي والثقافي و الميزات الجغرافية و الأداء الاقتصادي العالي لرجال الأعمال، حول المدينة الى واحدة من المدن ذات الأداء الاقتصادي العالي في تركيا. اذ تقع المدينة في موقع مركزي في منطقتها، و تسهم في وصول البلاد الى أهدافها مما يؤدي الى رقيها اقتصاديا، بحيث تقدم المزايا الاجتماعية والاقتصادية للمستثمرين ورجال الأعمال الأجانب.

سلجوق أوزترك
غرفة تجارة قونيا
رئيس مجلس الإدارة

يعتبر إنشاء مراكز إنتاج جديدة في الأناضول من أكبر المزايا التي اكتسبناها في الثلاثين سنة الماضية. من هذا المنطلق، نرى ان قونيا هي واحدة من المدن المركزية التي ستجذب عبء الإنتاج في الأناضول من خلال تطورها الاقتصادي وإمكاناتها. قونيا، مدينة لها تاريخ قصير في مجال التصنيع. و بفضل الخطوات التي ألقته في السنوات الخمسة عشر الأخيرة تحولت الى مركزا للتصنيع والتجارة معروف عالميا، و هي واحدة من المدن المثالية من خلال الشركات التي افتتحت الى العالم و الانتاج و التجارة الحديثة و العلمية والجامعات والمناطق الصناعية المنظمة ومركز المعارض الدولي. قونيا هي مدينة استثنائية بفضل الميراث الثقافي الحاصلة عليه من التاريخ والسلام والأخوة والمحبة الإنسانية تجاه العالم، حيث تعتبر الوحدة والتضامن فلسفة للحياة و قد حَكَم فيها التواضع و المجاملة على مدا مئات السنين. ان روح الوحدة التي شكلتها المؤسسات العامة والمنظمات غير الحكومية والغرف والتبادلات ادت الى تطور المدينة اقتصاديا واجتماعيا وثقافيا. أحد أكبر إنجازات قونيا التي يصل معدل البطالة فيها الى أقل من 5 في المائة؛ هو الزيادة السريعة في الصادرات في السنوات الأخيرة. قونيا التي تصدر المدينة الى 178 دولة و التي بلغت فيها حصة الصادرات من اجمالي تركيا 0.03% عام 2001، ما يعادل 100 مليون دولار، زادت من قدراتها بنسبة 2.000% في السنوات الخمسة عشر الأخيرة و وصلت قيمة صادراتها الى 2 مليار دولار، بحيث وصلت حصتها من اجمالي صادرات تركيا الى ما فوق الـ 1%.

المحتويات

5.مقدمة

8.نظرة عامة

12.لماذا قونيا؟

16. قطاع الصناعات الجانبية للسيارات في تركيا

18. قطاع الصناعات الجانبية للسيارات في قونيا

27. مجموعات الإنتاج وفقا للقطاعات الفرعية

39. التجارة الخارجية لقطاع الصناعات الجانبية للسيارات

في قونيا

42.تطبيقات الحوافز الاستثمارية في قطاع الصناعات

الجانبية للسيارات

51.الفوائد القطاعية

53. قونيا للاستثمارات... لأن...

54.المواصلات إلى قونيا

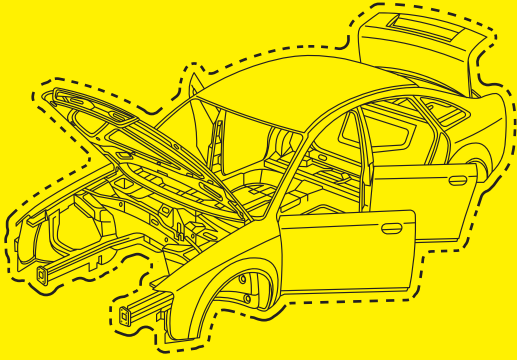

ماضي

وحاضر

ومستقبل

قطاع الصناعات الجانبية

للسيارات

في قونيا

...



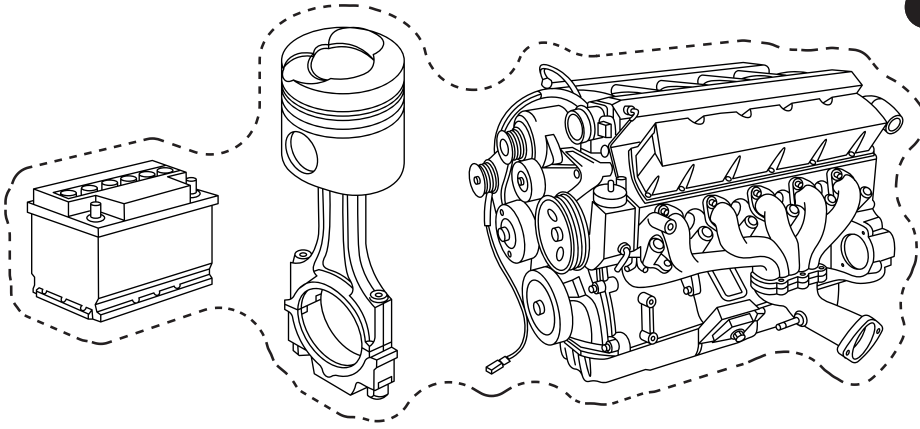

نظرة عامة

مع انتشار المركبات في القرن العشرين تحول قطاع السيارات الى واحدا من أكبر القطاعات الصناعية، واصبح اليوم أحد القطاعات التي تخصص أعلى ميزانية لأنشطة البحث والتطوير من أجل الاستجابة لحاجة المستهلكين من السلامة والراحة والسرعة والمكانة.

ان قطاع صناعة السيارات بما في ذلك إنتاج المركبات وقطع الغيار؛ يؤسس علاقة قوية مع قطاعي النقل والخدمات اللوجستية من خلال تأمين قطع غيار من مجموعة من الصناعات مثل المعادن والبلاستيك والزجاج والمنسوجات

القطاع

يقدم

وظائف

لنحو

نصف مليون

شخص

...

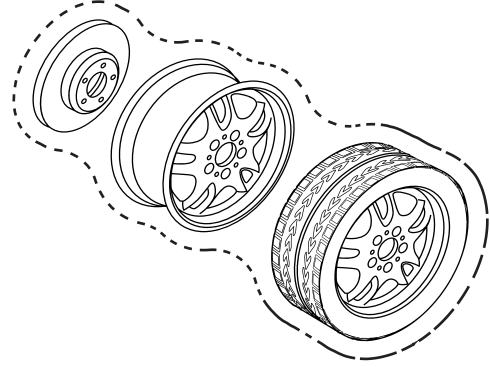

تشمل
الصناعات الجانبية
للسيارات
كافة أنواع قطع الغيار
المستخدمة في
إنتاج المركبات.

بالإضافة إلى ذلك، فإن قطاع السيارات ،
الذي يمكن من تسويق المواد والمنتجات ،
التي تم تطويرها في قطاعات مثل القطاع
الجوي والدفاعي الطبي، يسهم في التوسع في
استخدام التكنولوجيا.

المنتج النهائي في قطاع السيارات عادة هو
السيارات ذات السلع المعمرة، ولكن يشمل
أيضا المركبات التجارية للشحن ونقل الركاب.
وتغطي الصناعات الجانبية للسيارات كافة
أنواع قطع الغيار المستخدمة في إنتاج المركبات.

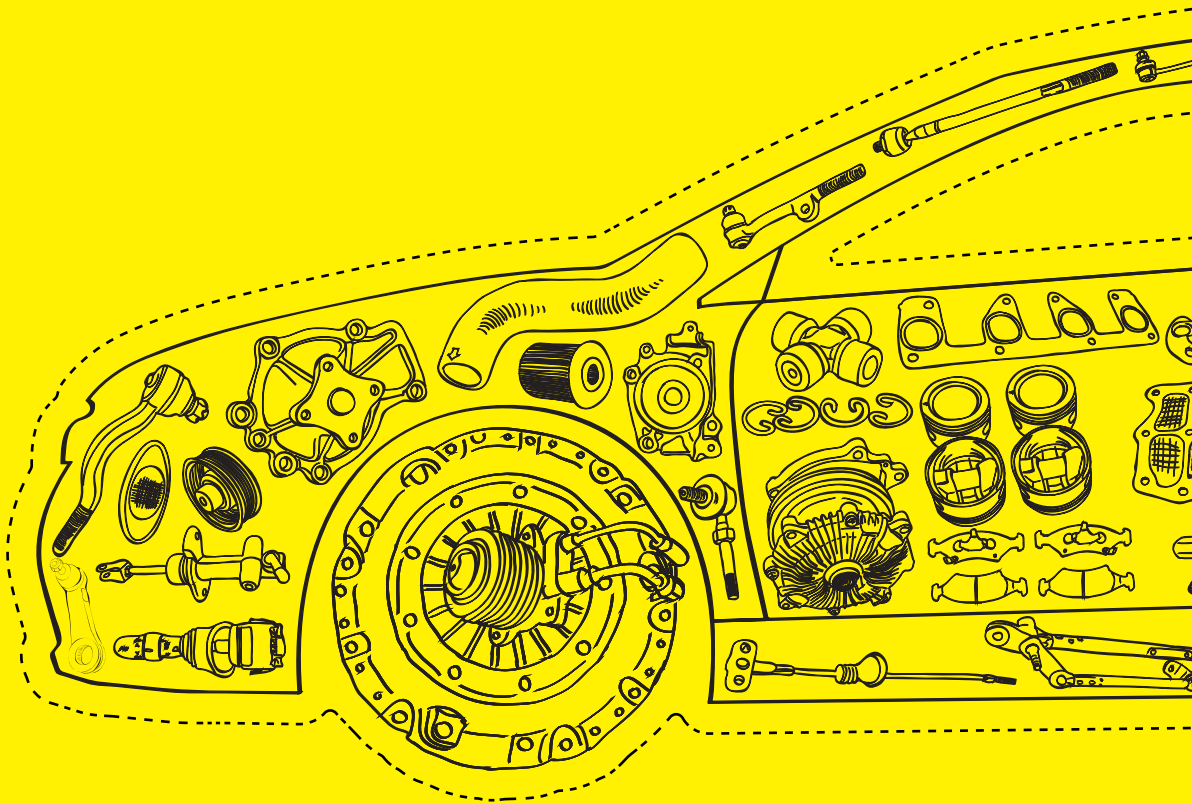

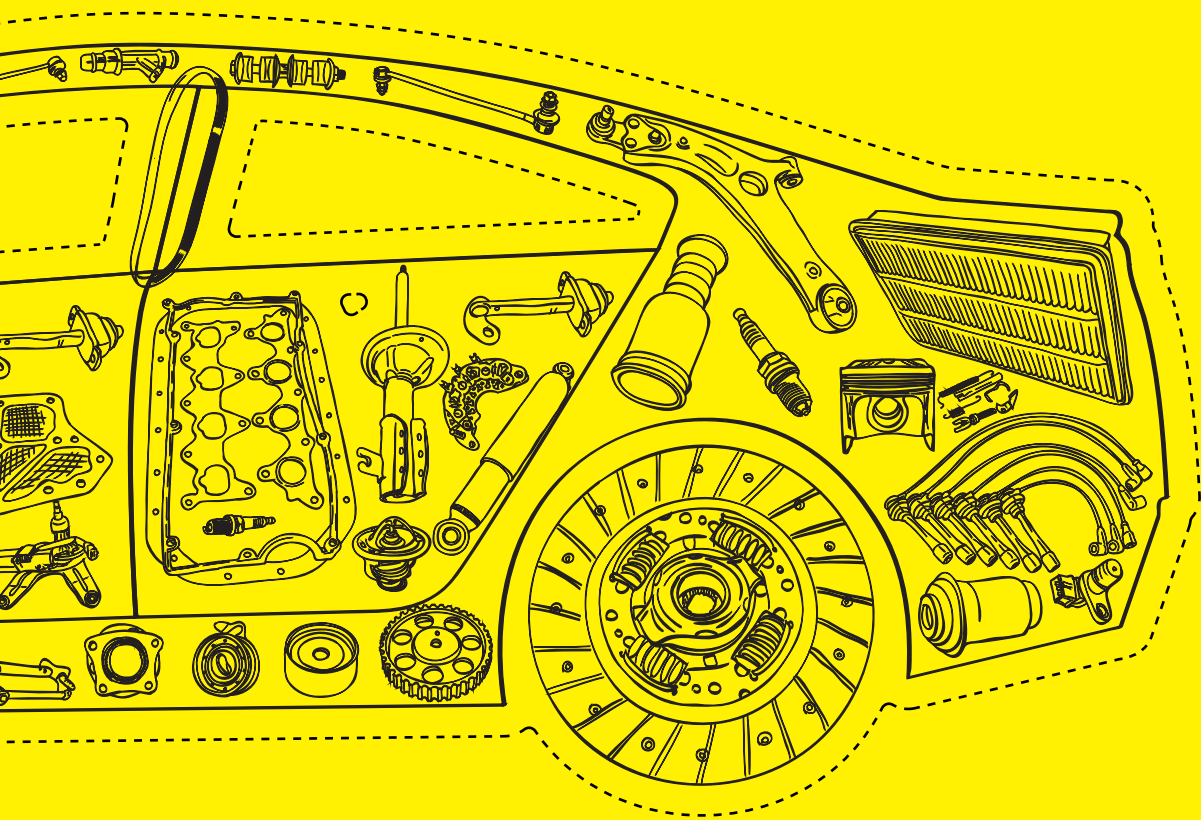



لماذا قونيا؟

وجود فرصة لقطاع الصناعات الجانبية للسيارات في قطاعات مختلفة مثل الصناعات الدفاعية وصناعة الطيران وصناعة أنظمة السكك الحديدية وصناعة الآلات الزراعية ووجود العديد من مناطق الصناعة المنظمة والمواقع الصناعية، تسهل عملية الجمع الجغرافي في هذا القطاع من أجل تحقيق مزايا اقتصادية.

تعتبر مدينة قونيا مركزا جذابا بالنسبة لهذا القطاع كون 60,6% من سكان محافظة قونيا تقل أعمارهم عن 35 سنة (قوة العمل الشابة)، و تخرج ما يقارب من 8180 شخصا سنويا من الثانويات المهنية، و الجامعة التي تضم العديد من كليات التعليم الفني، و قدرة الانتاج المتقدمة لتلبية القوى العاملة المؤهلة.

قونيا التي تعتبر مركزا للزراعة والتجارة والصناعة والسياحة في تركيا و منطقة وسط الأناضول منذ الماضي إلى الوقت الحاضر ، قدمت مساهمات جادة لاقتصاد البلاد في مختلف القطاعات وعلى مختلف المستويات. وعلى الرغم من أن نقص رأس المال لسنوات عديدة لم يسمح باستثمارات كبيرة في القطاع، فقد تم إجراء سلسلة من الاستثمارات في الخمسينيات بعد ظاهرة الشركات متعددة الشركاء.

أن التجمع التي تم رصد في قطاع الصناعات الجانبية في قونيا ادى الى امكانية التعاون العمودي والأفقي بين الشركات وتطوير منتجات مبتكرة وذات قيمة مضافة ، كما ضمن التعريف بقونيا في هذا القطاع.

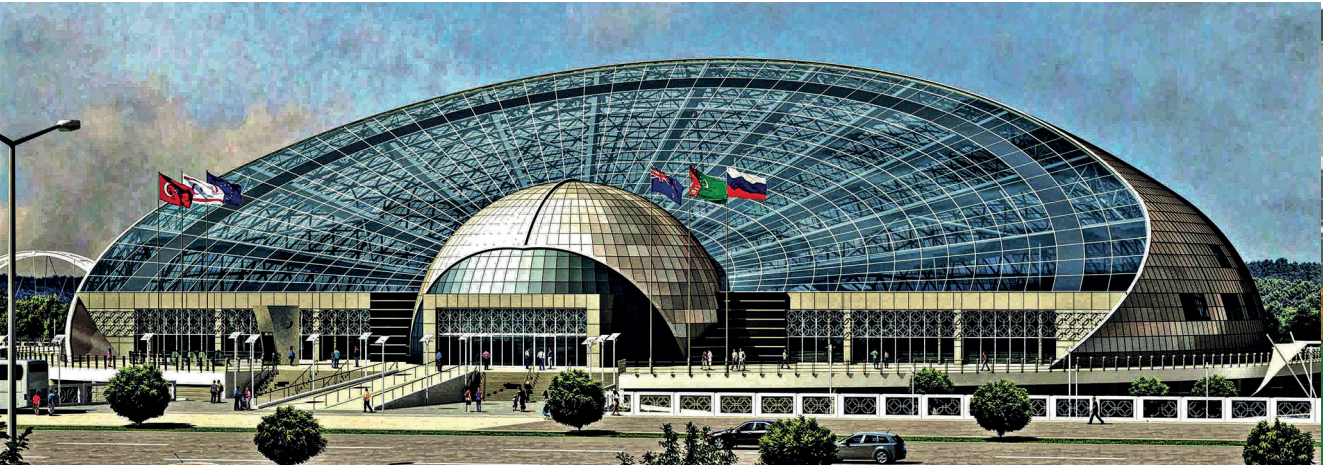



استخدام القطار عالي السرعة و وجود مطار دولي ، و وجود خط السكة الحديد التي تربط غرب الأناضول بجنوب شرقها ، واعتبارها أول مدينة لديها مشروع مركز لوجستي في تركيا، و اقتراب الانتهاء من مشروع السكك الحديدية السريعة الذي سيوفر الراحة في نقل البضائع بين قونيا و ميناء مرسين.

من ناحية البحث و التطوير، لدى قونيا ثالث أكبر مدينة تقنية، و مركز مدعوم من قبل مؤسسة تركيا للأبحاث التكنولوجية و العلمية (TÜBİTAK)، و مركز الإبداع الإقليمي. أضف الى ذلك، إنشاء نموذج تنموي محلي فعال من قبل القطاع العام والخاص والمجتمع المدني و عملها بتناغم ، كان من الأسباب التي فضلت مدينة قونيا عن غيرها.

رفعت قونيا من شأنها في قطاع صناعة السيارات كونه حقق صادرات بقيمة 208 مليون دولار في عام 2015 في قونيا التي تعتبر نقطة تقاطع تتصل عبر 7 طرق سريعة مزدوجة، و إمكانية







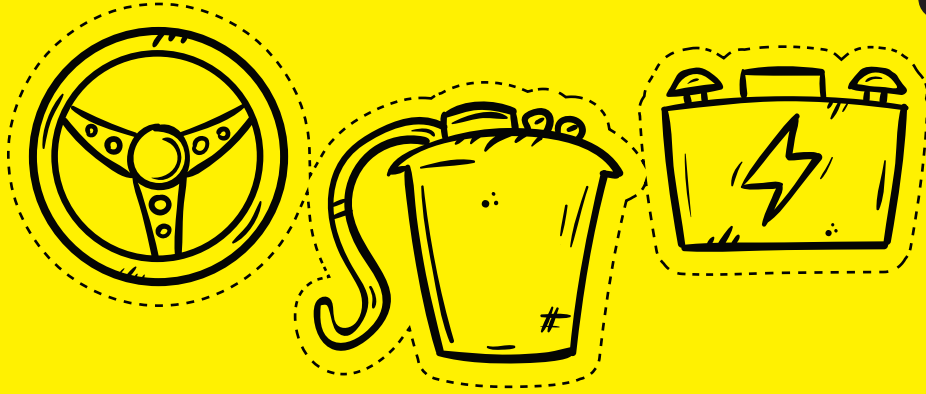

قطاع الصناعات الجانبية للسيارات في تركيا

تشير التقديرات إلى أن حصة قطاع السيارات في الناتج المحلي الإجمالي مع الصناعة الرئيسية والصناعات الجانبية تقترب من 4% . وعند إضافة الروابط الأمامية والخلفية ، يُفترض أن تصل الحصة الى حوالي 6-8%. يعتبر هذا القطاع ، الذي يحتل المرتبة الأولى بحصة 16% من الصادرات، من أهم قطاعات الصناعات التحويلية مع قيمة إنتاجها، والقيمة المضافة ومكانته في توفير العمالة بالإضافة إلى مستوى التقنية.

يتم تصدير 75% من الإنتاج الصناعي و 65% من إنتاج الصناعات الجانبية، تحتل صادرات قطاع السيارات 58% من إجمالي الصناعات الرئيسية (من مصنعي السيارات) والجزء المتبقي من صادرات الصناعات الجانبية. (يذكر ان صادرات الصناعات الرئيسية زادت بنسبة 22% و صادرات الصناعات الجانبية 44% في الفترة ما بين 2011-2014 فترة، في حين تولى الجانب. واحتلت تركيا المرتبة العشرين في تجارة الصناعات الجانبية لقطاع السيارات بـ 1.5%.

يوفر
القطاع
فرص عمل
لنصف
مليون
شخص

...

بصورة مكثفة. القطاع لديه ما يقرب من 5 % من إجمالي العمالة في الصناعة التحويلية بـ 180 ألف شخص.

إلى جانب شبكة المبيعات والتوزيع والتسويق، يقدر القطاع بتوفير عمالة لحوالي 400 ألف شخص (حوالي 1,6 % من إجمالي عدد السكان العاملين). كما ان القطاع الذي كان أكبر مصدر منذ عام 2006 ، هو أيضا المشتري العام للصناعات مثل الحديد والصلب والمعادن الخفيفة والبتروكيماويات والمطاط والبلاستيك. لاتفاقية الاتحاد الجمركي الموقعة مع الاتحاد الأوروبي دور خاص في تطوير صناعة السيارات والصناعات الجانبية. فمذ دخول الاتفاقية حيز التنفيذ عام 1996 ، قامت بالعديد من التطبيقات كخفض القيود المفروضة على استيراد السيارات المستعملة والتخفيض التدريجي لرسوم الاستيراد في الصناعة الرئيسية والصناعات الجانبية و تشجيع الاستثمارات الجديدة في هذا القطاع. وتم نقل جزء من إنتاج المركبات الاقتصادية والتجارية الخفيفة التابعة للاتحاد الأوروبي الى تركيا .

تعتمد تركيا بصورة كبيرة على سوق الاتحاد الأوروبي في قطاع الصناعات الجانبية الذي تزيد فيه شركات OEM (الصانع الأصلي للمنتج) و الموردين الذين يطلق عليهم اسم (Tier 1) نسبيا، وفي نفس الوقت هناك منافسة قوية بين دول من قبيل بولندا و تشيكيا و المجر الأعضاء في الاتحاد الأوروبي.

تحتل تركيا المرتبة الرابعة عالميا بـ 3854 شركة و بقيمة انتاج تبلغ 77,9 مليار ليرة تركية في كافة الصناعات التحويلية و نسبة 8,1%، و تحتل المرتبة الخامسة في القيمة المضافة المصنعة بقيمة 13,7 مليار ليرة تركية في الصناعات التحويلية. هناك 13 مصنعين في صناعة السيارات و 4 آلاف في الصناعة الجانبية. ومع ذلك ، يقدر أن أول 100 شركة صناعات جانبية تقوم بالانتاج و التصدير لأكثر من نصف القطاع.

ان الصناعة الجانبية التي اسست من قبل 200 شركة غالبيتها بأصول الاتحاد الأوروبي، ذات التراخيص والاستثمارات مشتركة وبدعم من المنتجين الرئيسيين؛ حققت إمكانات عالية على مر السنين. هذه الشركات لديها القدرة على تلبية ما يقرب من 85% من قطع غيار السيارات المصنعة في تركيا، اما الجزء الرئيسي المحدود الانتاج فهو المحرك.

تطور قطاع الصناعة الجانبية لصناعة السيارات في العديد من المدن التركية، الا انه تركز في عدد قليل من المدن . و قونيا هي المدينة التي حصل فيها تطور تنمية وتركيز قطاعي

قطاع الصناعات الجانبية للسيارات في قونيا

توجد الشركة التركية للمحركات الصناعية والتجارية المساهمة (TÜMOSAN) الهامة في الصناعات الرئيسية للسيارات في مدينة قونيا. وتوفر ما يقارب 400 شركة منتجة فرص عمل لأكثر من 10 ألف شخص في هذا القطاع في قونيا.

يتم إنتاج الأجزاء الرئيسية في المنطقة مثل المقطورة (المحور) ، الرافع (بكرات) ، المكونات الهيدروليكية والهوائية الأخرى، الى جانب أقسام المحرك وأجزائه (صمام ، مكبس ، قميص ، كرنك). نصف مصنعي المكبس الدائري، وأكثر من 50% من الشركة المصنعة للمكبس في تركيا (71% من إنتاج مكبس)؛ و 76 % من شركات تصنيع الصمامات (68 % من إنتاج الصمام) ؛ 45% من مصنعي المحاور (56 % من إنتاج المحور) يتواجدون في قونيا.

18

القطاع ،
قوة هامة
بالنسبة
لقونيا...



المنتجات المصنعة والمتنوعة المصنعة في قطاع الصناعات الجانبية لصناعة السيارات هي كما يلي:

محور العجلة	بطانات السيارات
محور العجلة	مكبس
وسادة الفرامل	طوق
مفتاح عجلة البراغي	صمام المحرك
أنابيب متشعبة	صمام الصمام وحقيبة الصمام
محاوّر نقل الحركة و السواعد	مسنن
عجلات	قضبان وعيدان التعادل
مرآة مخروطية	محور
أنظمة الفرامل وأجزائها والفرامل وفرامل الميكانيكية	مضخة هيدروليكية
مكونات السلامة	أجزاء التعليق
زجاج السيارات ، مقعد	الأنظمة الهيدروليكية والهوائية
المشعاع	أجزاء الصب و التزير
المعدات الكهربائية وأنظمة الإضاءة	حلقة الكباس
قطع غيار السيارات	مرشحات
أجزاء الجسم البلاستيكية	زيوت صناعية
المحرك بالكامل وقطع الغيار	قطع الكاوتشوك والمطاط
	المقطورات وشبه المقطورات
	أجهزة النقل
	قطع غيار واكسسوارات
	للمصدات

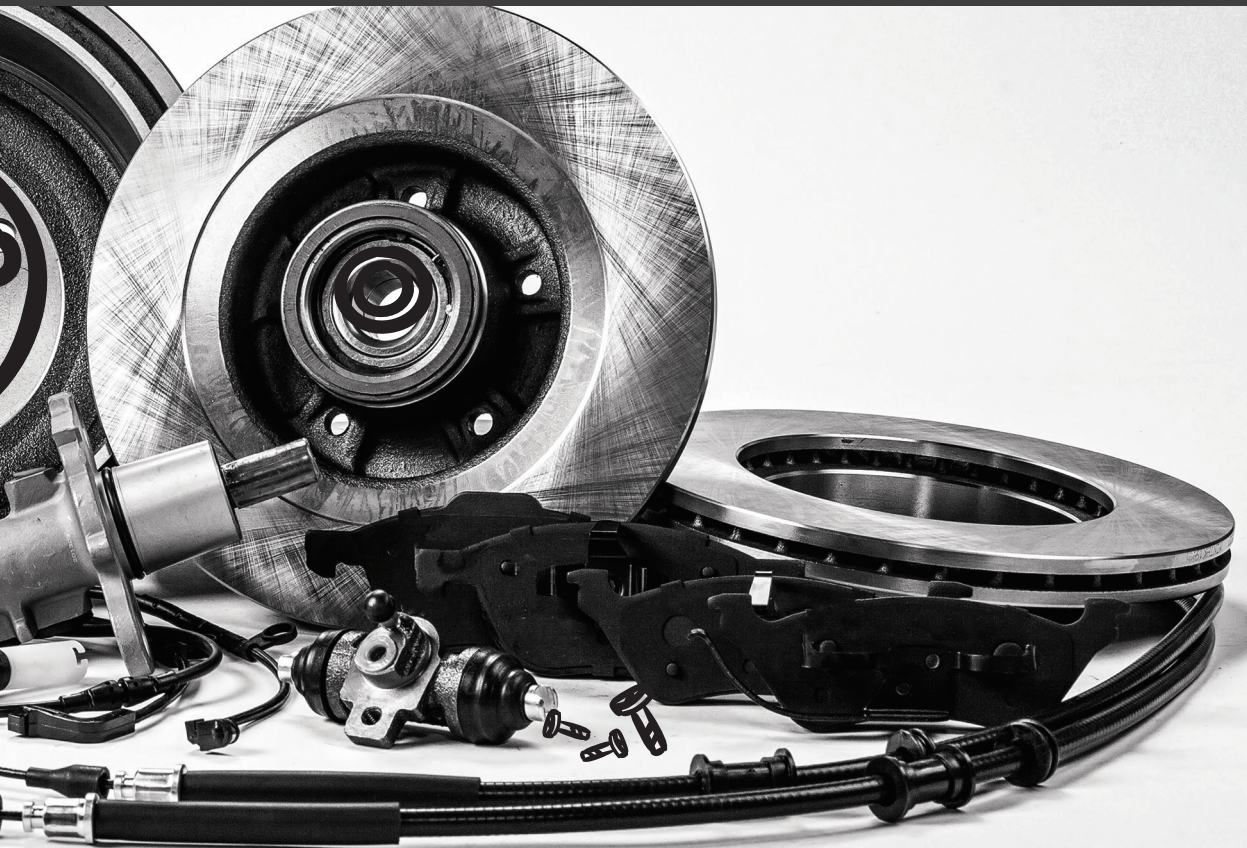

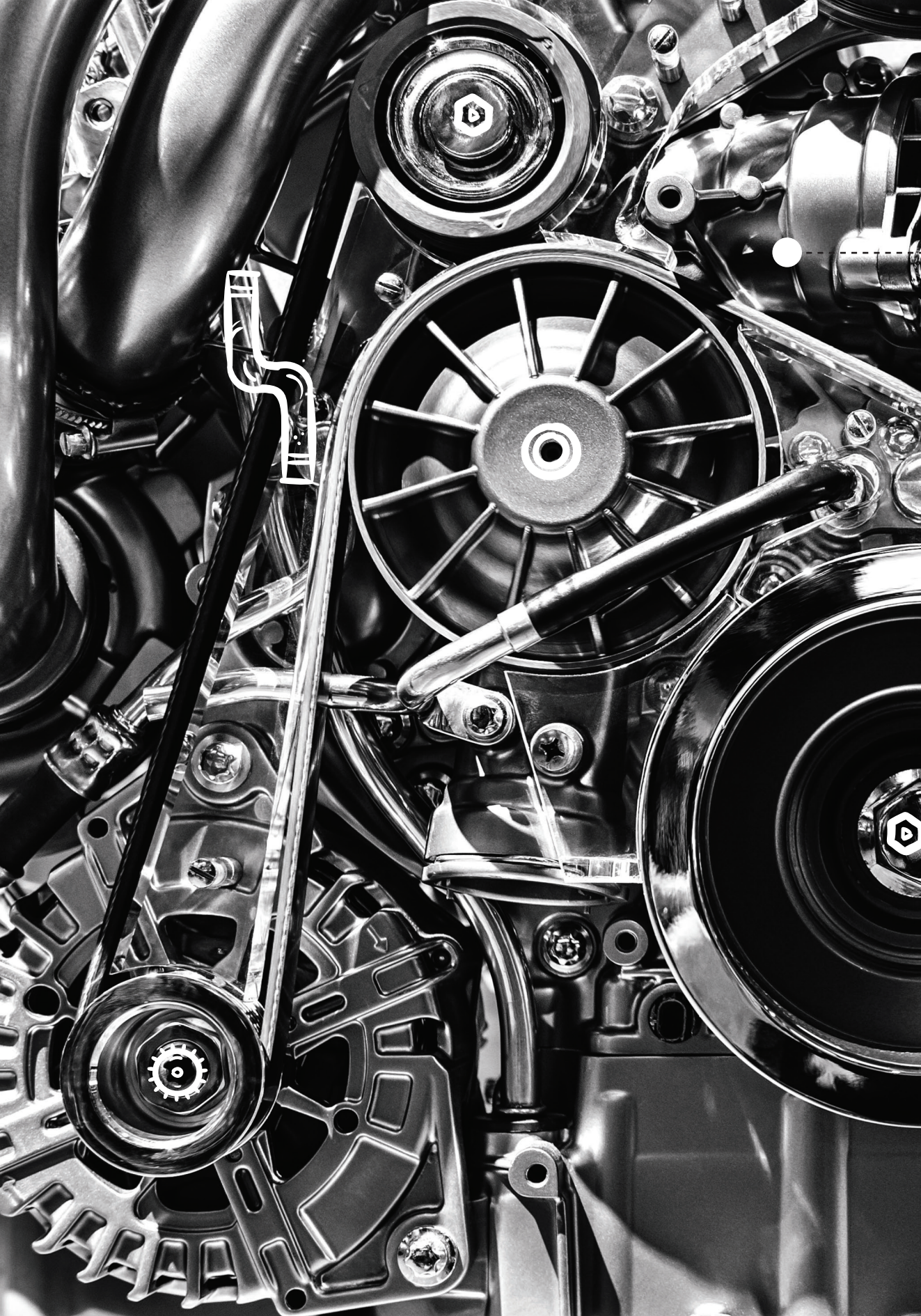

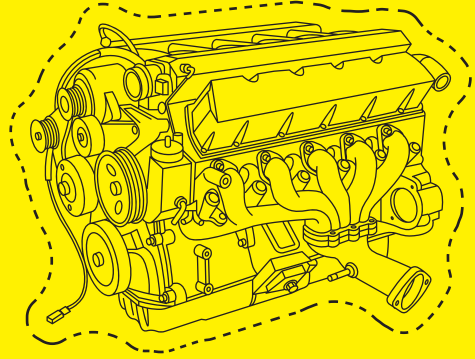

والمقطورات وشبه المقطورات، و تقع في المرتبة الخامسة بين المحافظات التركية في هذا المجال. تعتبر قونيا واحدة من المحافظات التي تتطور في صناعة توريد السيارات والتي تعد من بين المحافظات الطموحة في إنتاج السيارات المحلية ، وهي من بين المنتجين المهمين في قطاع الآلات، و ذات الخبرة في إنتاج الجرارات، وهي ميزة من حيث تطوير صناعة موردي السيارات. وبالإضافة إلى ذلك، فهي مدينة ذات إمكانات عالية في هذا القطاع بسبب عوامل مختلفة مثل توفير الأراضي المناسبة لإنتاج المركبات المحلية وتطوير خط السكك الحديدية والخدمات اللوجستية ما بين قونيا- مرسين التي تحت قيد المشروع. وعليه فان ممثلي الصناعيين والمنظمات القطاعية مستعدين لذلك في المحافظة.

يوجد في قونيا التي تعتبر واحدة من بين سبع مدن رائدة في صناعة المعادن الرئيسية؛ تجمع 'قطع غيار السيارات وملحقاتها'. و قد أعدت منظمة تخطيط الدولة دراسة بعنوان "قطاعات الصناعة البارزة في المحافظات" في عام 2006، و برزت قونيا في القطاعات الصناعية غير المصنفة في مكان آخر من المعدات الآلية و السيارات، والمقطورات وشبه المقطورات و صناعة المعادن الأساسية والمنتجات الغذائية ، وتصنيع المشروبات.

تبرز قونيا في قطاع صناعة "السيارات

الجدول 1: مجموعات الانتاج قي قطاع الصناعات الجانبية للسيارات في قونيا

وصف المنتج	رقم GTIP	اسم المنتج
- أجزاء من محرك الإشعال بالشرارة أو الاحتراق الداخلي أو المكابح الترددية أو الدورانية الترددية للطائرات ، لاستخدامها في الطائرات المدنية. - أجزاء اشتعال شرارة فقط أو الرئيسية المناسبة لمحرك الاحتراق الداخلي (باستثناء أجزاء محركات الطائرات). - محركات ضغط الاشتعال الداخلي ذات المكبس (الديزل أو نصف ديزل) المكابس ، قضبان المكبس وشرائح ، حاقن ، مؤشر حاقن ، وفوهة حاقن ، ورؤوس الأسطوانات وبطانات الأسطوانات وأجزاء أخرى	8409	أجزاء المحرك
الفرامل والفرامل الملوأزة وأجزاؤها (باستثناء البطانات غير المجمعة أو منصات الفرامل).	870830	مكونات الفرامل و القابض
المحاور المتحركة والمحاور غير المتحركة وأجزاؤها	870850	ناقل الحركة ومكونات التفاضلية
مخفف الصدمات و الأجزاء (بما في ذلك المصدات البلاستيكية).	870810	هيكل السيارة
عجلة القيادة ، عمود التوجيه ، صناديق التوجيه وأجزائها	870894	أنظمة هيدروليكية
الشاسيه الآلية والجرارات والسيارات وغيرها من المركبات والسيارات ، خاصة تلك المصممة للركوب ذات الأغراض الخاصة ، بما في ذلك سيارات السباق	8706	معدات الشاسيه

<p>- العمود المرفقي وأعمدة الكرنك</p> <p>- مهاوي كاردان</p> <p>- أعمدة أخرى</p> <p>- تحمل الشجيرات ، الكرة أو الأسطوانة تحمل أسطواني</p> <p>- تحمل الشجيرات (باستثناء</p> <p>الكرات أو محامل الأسطوانة) ؛ انزلاق محامل الرمح</p> <p>- التروس ومجموعات التروس</p> <p>، والعتاد المحفز ، والتروس المخروطية ، والعتاد المستدقة</p> <p>- معدات تروس أخرى</p> <p>- مسامير الكرة أو الأسطوانة</p> <p>- علب التروس ومغيرات السرعة</p> <p>الأخرى (المركبات البرية و البحرية)</p> <p>(باستثناء علب التروس</p> <p>وعلب تروس السيارات)</p> <p>- عناصر نقل أخرى (باستثناء مجموعات التروس والعتاد ،</p> <p>وعلب التروس ومغير السرعة الأخرى)</p> <p>- الحذافات والبكرات (هما في ذلك كتل البكرات)</p> <p>- القوابض وأذرع التوصيل ، هما في ذلك المفصلات العامة</p> <p>- أجزاء من تحمل العلب : أعمدة النقل ، أعمدة كام</p> <p>، أعمدة الكرنك ، الكرنك، محامل العمود ، مجموعات</p> <p>العتاد ، التروس ، مسامير الكرة ، علب التروس ، مبدل عزم</p> <p>الدوران ، الحذافات ، الوصلات ، وصلات الوصل والمفصلات</p> <p>العامة</p>	<p>8483</p>	<p>مهاوي</p>
--	-------------	--------------

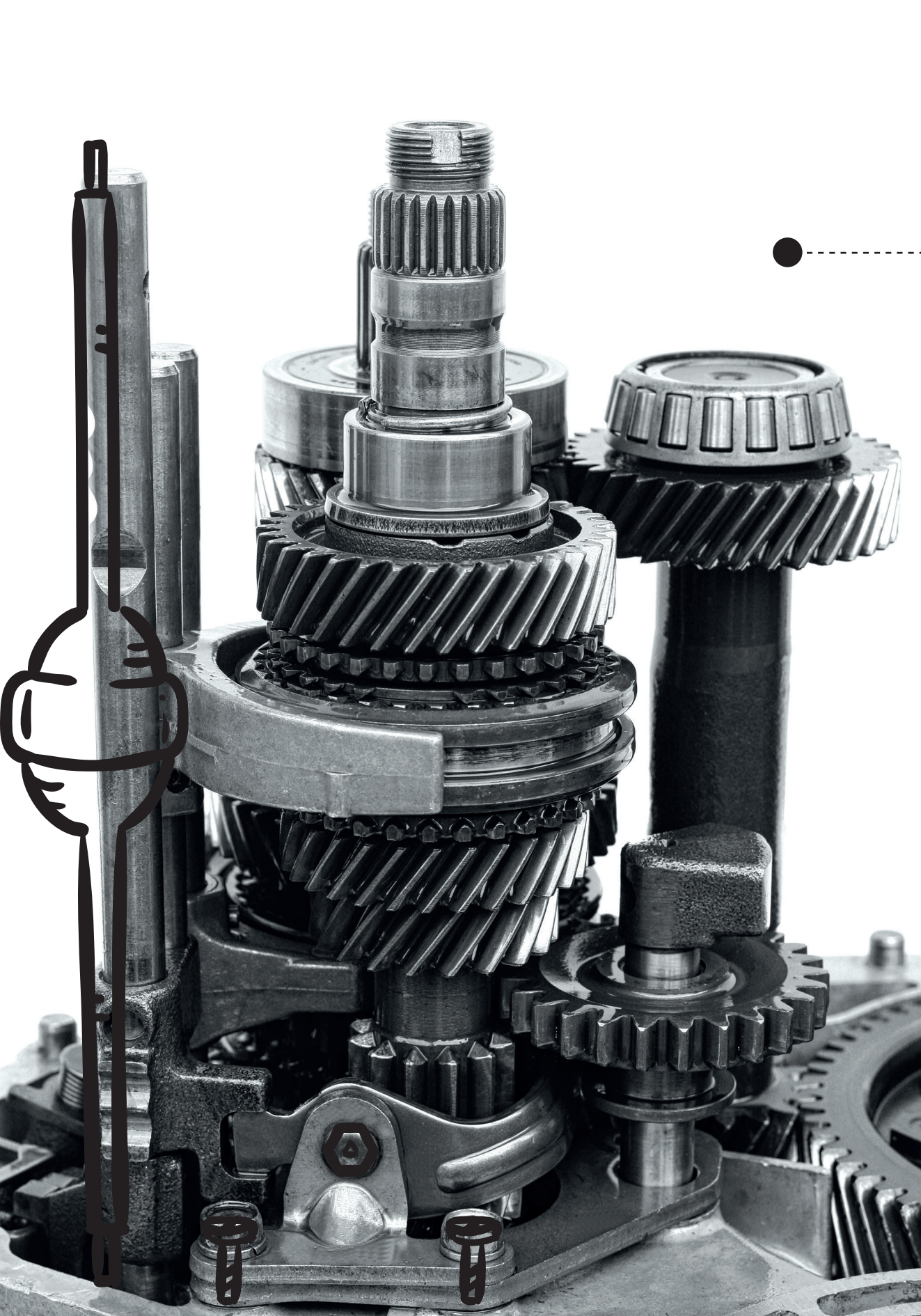

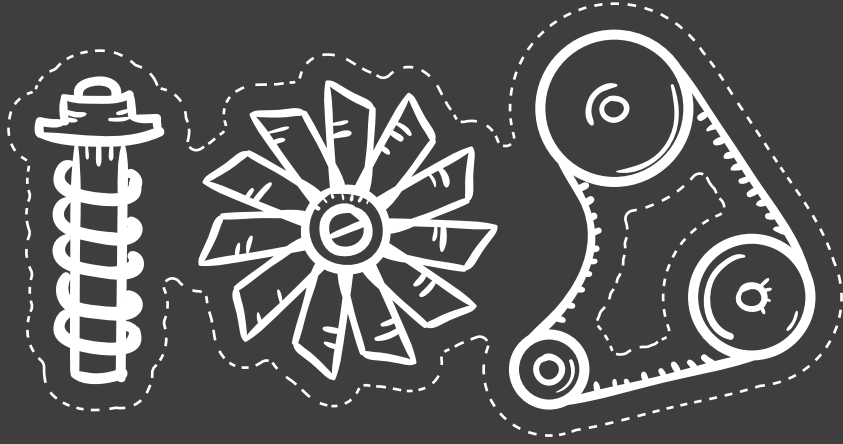

ووفقا لبيانات مؤسسة الاحصاء التركية ، تضم قونيا 13% من إجمالي شركات ادارة السيارات في تركيا، ولها حصة 5% من فرص العمل في قطاع صناعة السيارات.

تمثل المناطق المدونة في الجدول أدناه عدد شركات صناعة السيارات في قونيا اذ تمثل تمثل 66% من

الجدول 2: وضعية صناعة السيارات في قونيا (2013)

العمالة لكل وحدة	الحصة (%)	العمالة	الحصة (%)	عدد الوحدات المحلية	
39	100,0	170.623	100,0	4.340	تركيا (TR)
26	11,8	20.126	18,0	783	إسطنبول (TR-10)
42	9,2	15.762	8,5	371	ازمير (TR-31)
81	32,7	55.831	15,9	692	بورصا - اسكيشهير - بيلجيك (TR-41)
108	24,0	40.951	8,7	378	كوجا الي - سقاريا - بولو - دوزجا - يالوفا (TR-42)
15	5,0	8.615	13,0	565	قونيا - كارامان (TR-52)
50	2,8	4.777	2,2	95	منيسا - أفيون - أوشاك - كوتاهيا (TR-33)

”تصنيع السيارات والمقطورات وشبه المقطورات“ وفقا لتصنيف مؤسسة الاحصاء التركية



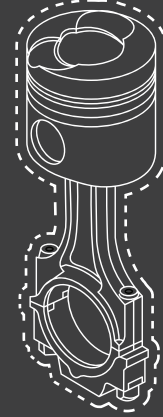
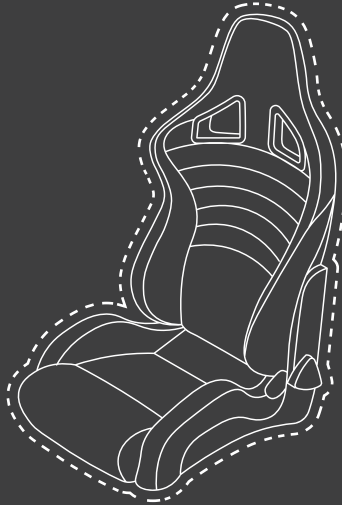
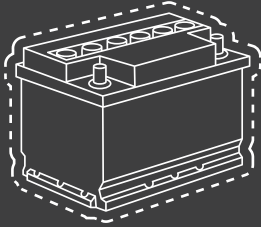

مجموعات الإنتاج وفقا للقطاعات الفرعية

أجزاء المحرك في قونيا

يوجد في قونيا 41% من الشركات المسجلة كشرركات صغيرة الحجم مقارنة مع المتوسط في تركيا. وتبلغ حصة قونيا في العمالة في قطاع قطع غيار المحركات 8,8% ونصيبها في الطاقة الإنتاجية يقترب من 23%

كون هناك انتاج في قطاعات أخرى غير المتعلقة بالسيارات و خاصة قطاع المكائن ، تتميز قونيا بمظهر عام أفضل من حيث الصناعة الفرعية للسيارات.

الجدول 3: تموضع قطع غيار السيارات في قونيا المصدر: اتحاد الغرف و البورصات التركية

السعة/المنتج (طن)	سعة العمالة/الانتاج	سعة الانتاج (طن)	العمالة	المنتج المسجل	
494	48	27.671	2.673	56	قونيا
896	222	122.695	30.362	137	تركيا
55,2	21,5	22,6	8,8	40,9	قونيا/تركيا (%)

الصناعات الجانبية بالنسبة لقوة المنافسة لصناعة السيارات ، متواز مع البنية التحتية للقطاع الآلات وتصنيع الجرارات في المدينة. يمكن تقييم هذه البنية التحتية بشكل أفضل من خلال تنوع المنتجات. تتزايد صادرات قونيا من قطع غيار ومحركات المحركات كل عام.

في عام 2015 ، بلغ إجمالي صادرات صناعة السيارات في قونيا 282 مليون دولار أمريكي، 209 مليون دولار أمريكي منهم (أي ما يساوي 74%) يتألف من أجزاء المحرك. و قد زادت صادرات أجزاء المحرك بنسبة 25% في الآونة الأخيرة، فيما يتم تصدير نحو 14% من إجمالي صادرات تركيا من أجزاء المحرك من قونيا. ان النجاح الذي حققته قونيا في قطاع

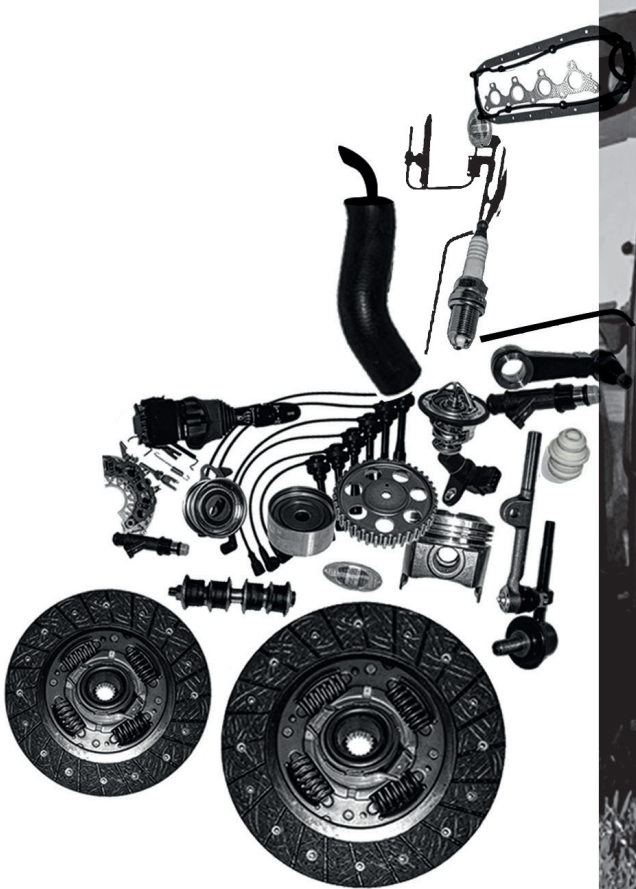



أجزاء الفرامل و القابض في قونيا

على الرغم من أن القطاع يتألف من شركات صغيرة الحجم مقارنة مع المتوسط في تركيا، إلا أن 46% منها مسجلة في قونيا وتبلغ حصة قونيا في العمالة في قطاع مكونات الفرامل و القابض 28,7% ونصيبها في الطاقة الإنتاجية يقترب من 40%.

الجدول 4: تموضع مكونات المكابح والقوابض في قونيا
المصدر: اتحاد الغرف و البورصات التركية

المنتج/السعة (طن)	سعة العمالة/ الانتاج	سعة الانتاج (طن)	العمالة	المنتج المسجل	
722	45	30.328	1.889	42	قونيا
836	72	76.884	6.581	92	تركيا
86,4	62,9	39,4	28,7	45,7	قونيا/تركيا (%)

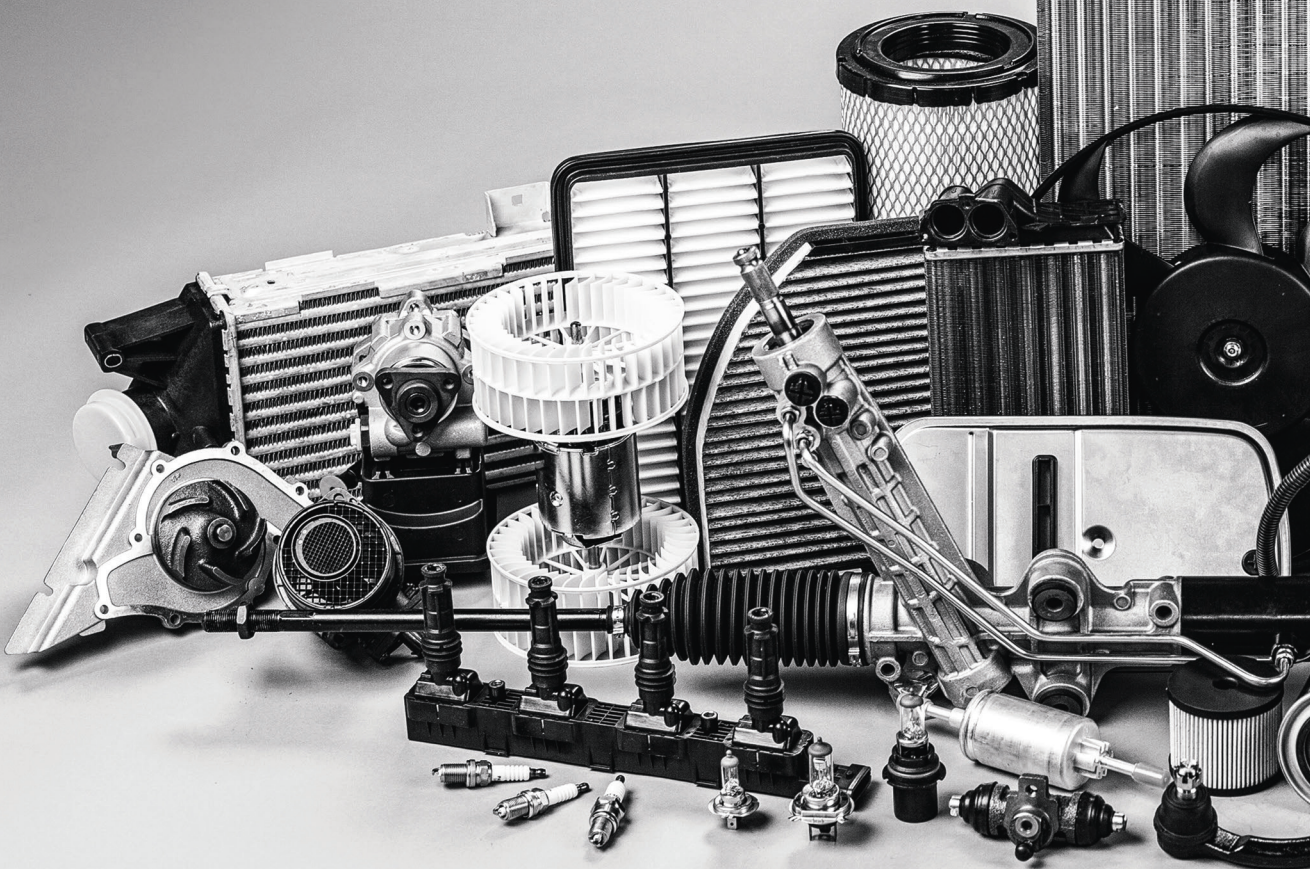

انطلاقاً من عدد المنتجين وحصّة العمالة لقونيا في هذا القطاع الفرعي، يقدر ان تحقق قونيا 20-25% من إجمالي صادرات المكابح والقوابض اي ما يقارب 50 مليون دولار.

أجزاء ناقل الحركة والمكونات التفاضلية في قونيا

على الرغم من أن القطاع يتألف من شركات صغيرة الحجم مقارنة مع المتوسط في تركيا، إلا ان 32% منها مسجلة في قونيا. وتبلغ حصّة قونيا في العمالة في قطاع ناقل الحركة والمكونات التفاضلية 23,4% ونصيبها في الطاقة الإنتاجية يقترب من 40%.

الجدول 5: تحديد موقع ناقل الحركة والمكونات التفاضلية في قونيا
المصدر: اتحاد الغرف و البورصات التركية

السعة/المنتج (طن)	سعة العمالة / الانتاج	سعة الانتاج (طن)	المنتج المسجل	المنتج المسجل	
1.247	53	31.170	1.313	25	قونيا
1.005	71	79.422	5.614	79	تركيا
124,0	73,9	39.2%	23,4	31,6	قونيا/تركيا (%)

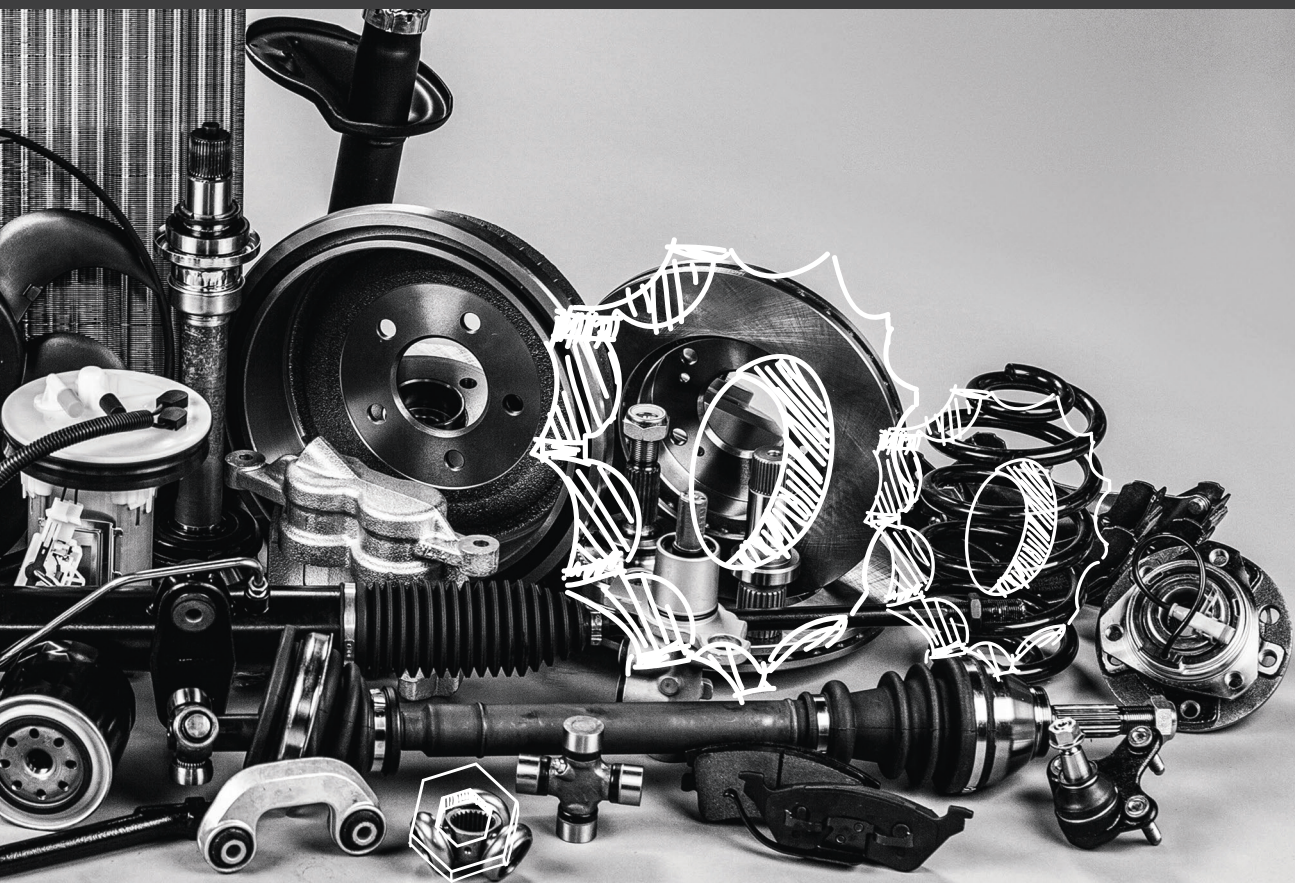

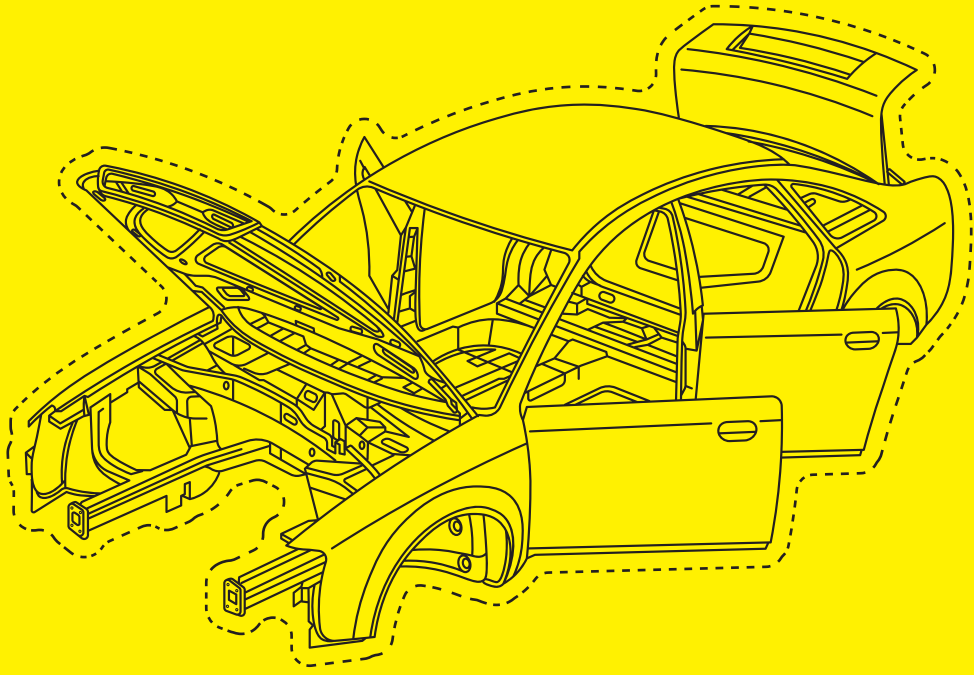

هياكل السيارات في قونيا

7,4% من الشركات المصنعة لهيكل السيارة المسجلة في تركيا تقع في قونيا، و التي تبلغ حصتها في العمالة 5,8%.

الجدول 6: تموضع هياكل السيارات في قونيا

العمالة	العمالة / سعة الانتاج	السعة/المنتج (طن)	المنتج المسجل	
226	113	56,5	2	قونيا
3.874	143	614	27	تركيا
5,8	78,8	10,64	7,4	قونيا/تركيا (%)



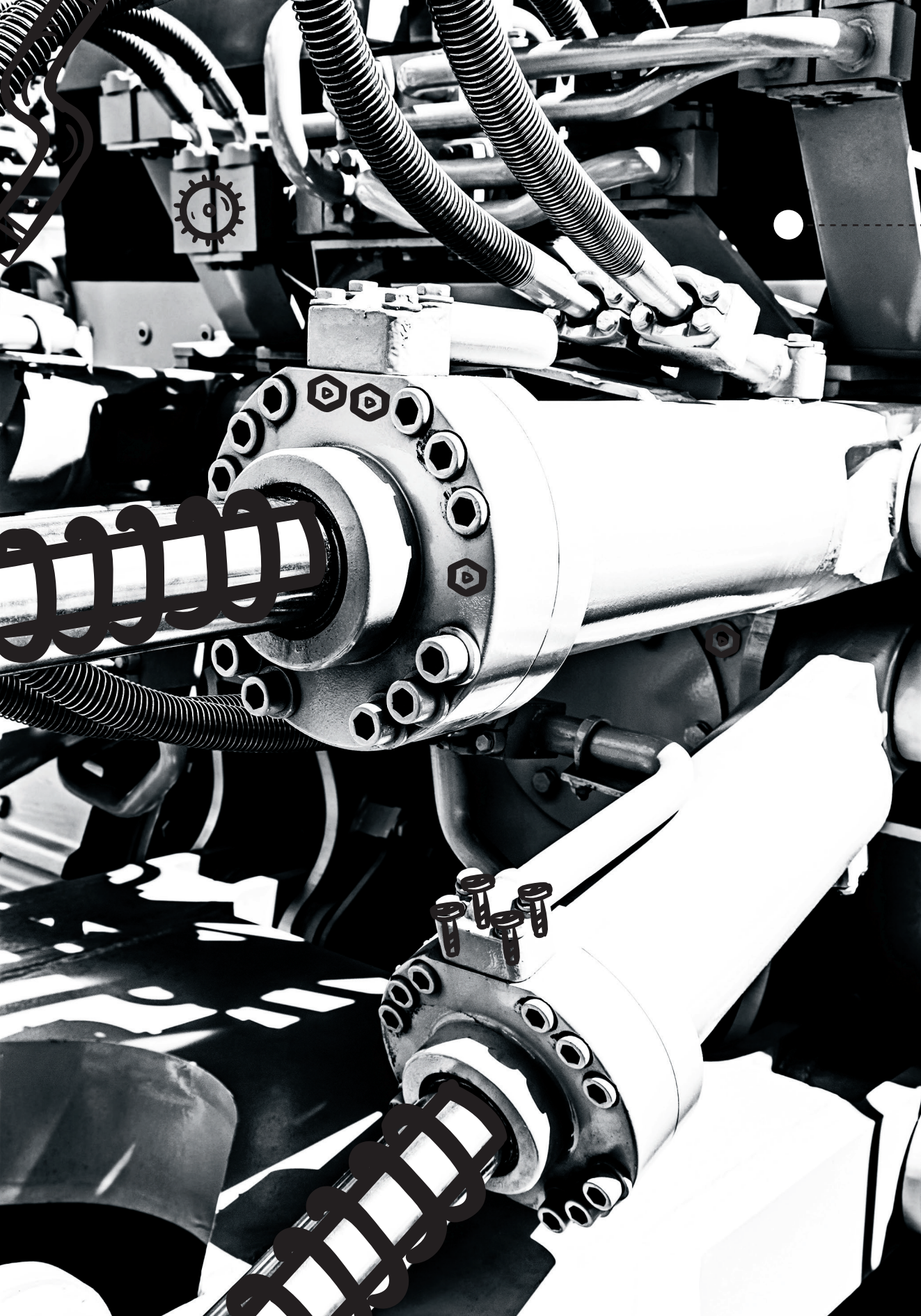

الأنظمة الهيدروليكية في قونيا

على الرغم من أن القطاع يتألف من شركات صغيرة الحجم مقارنة مع المتوسط في تركيا، إلا أن 10% منها مسجلة في قونيا. وتبلغ حصة قونيا في العمالة في الأنظمة الهيدروليكية 5% ونصيبها في الطاقة الإنتاجية يقترب من 3%.

الجدول 7: تموضع الأنظمة الهيدروليكية في قونيا
المصدر: اتحاد الغرف و البورصات التركية

السعة/المنتج (طن)	سعة العمالة/ الانتاج	سعة الانتاج (طن)	العمالة	المنتج المسجل	
186	93	745	372	4	قونيا
628	189	24.495	7.389	39	تركيا
29,7	49,1	3,0	5,0	10,3	قونيا/تركيا (%)

أعمدة محركات السيارات في قونيا

على الرغم من أن القطاع يتألف من شركات صغيرة الحجم مقارنة مع المتوسط في تركيا، إلا أن 24% منها مسجلة في قونيا. وعند النظر إلى سعة القطاعات الفرعية نجد أنه تبلغ حصة قونيا بالنسبة لتركيا أكثر من 13%. فيما تبلغ نسبة العمالة في أعمدة محركات السيارات في قونيا 15%.

الجدول 8: تموضع منتجات أعمدة محركات السيارات في قونيا
المصدر: اتحاد الغرف و البورصات التركية

السعة/المنتج (طن)	سعة العمالة/ الانتاج	سعة الانتاج (طن)	العمالة	المنتج المسجل	
432,93	43	48.921	4.141	113	قونيا
750,01	67	370.311	27.041	464	تركيا
57	64	13	15	24	قونيا/تركيا (%)

تتألف 13% من صادرات صناعة السارات في قونيا من رمح السيارة، وقد ارتفعت في الآونة الأخيرة إلى 46%. و تبلغ حصة قونيا في تصدير أعمدة محركات السيارات بالنسبة لتركيا نحو 8%.

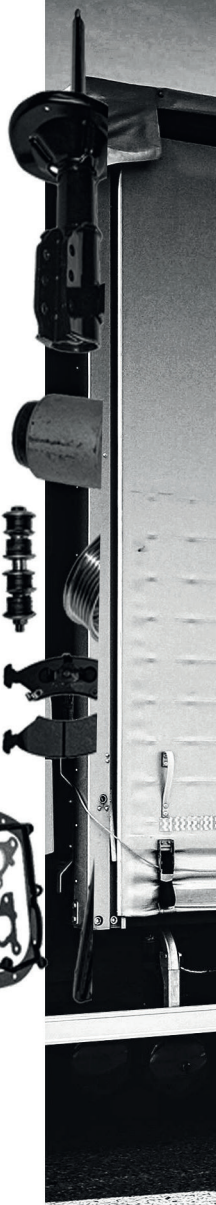
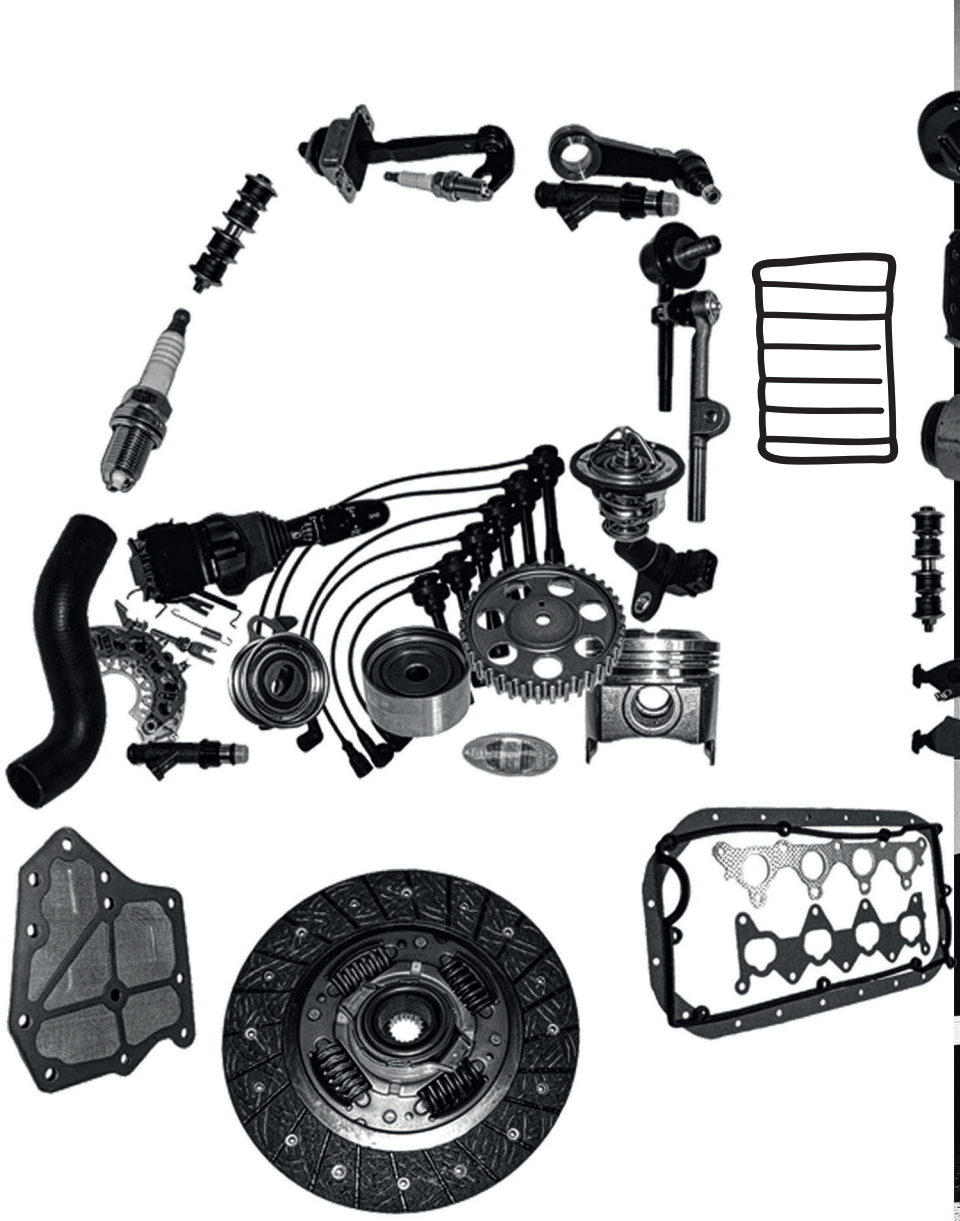



الجدول 9: شركات انتاج أعمدة محركات السيارات على أساس المنتجات الفرعية. المصدر:
اتحاد الغرف و البورصات التركية

العمالة / المنتج	السعة (طن)	العمالة	المنتج المسجل		
10	342	95	10	قونيا	الذراع و الذراع المرفقي
34	17.843	408	12	تركيا	
26	1.310	207	8	قونيا	أقفال مفصلية
61	27.189	1096	18	تركيا	
45	493	227	5	قونيا	ترس مهاوي
28	27.081	1766	62	تركيا	
23	2.436	117	5	قونيا	محمل
62	10.116	999	16	تركيا	
43	2.889	304	7	قونيا	محامل دون تحمل
60	12.016	2272	38	تركيا	
12	6.947	131	11	قونيا	التروس، أنظمة التروس
60	61.407	3266	54	تركيا	
18		53	3	قونيا	التروس المخروطية و غيرها
15	5.343	247	16	تركيا	
7		7	1	قونيا	التروس اللولبية
11	5.079	112	10	تركيا	
15	12.220	227	15	قونيا	التروس الأخرى
51	38.991	2564	50	تركيا	
57	16.880	1147	20	قونيا	علبة التروس
99	86.275	6352	64	تركيا	
150		150	1	قونيا	عناصر الإرسال
49	11.886	439	9	تركيا	
59	2.975	763	13	قونيا	فولون
70	12.114	2670	38	تركيا	
39	1.694	275	7	قونيا	البكرات
30	6.050	821	27	تركيا	
63	735	438	7	قونيا	قطع غيار فولون اقتران
81	48.921	4.029	50	تركيا	
37	48.921	4.141	113	قونيا	المجموع
58	370.311	27.041	464	تركيا	

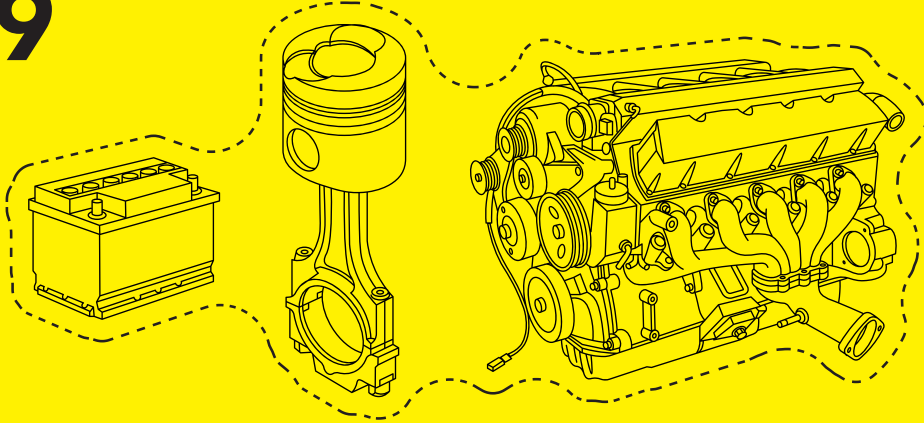

الجدول 10: الدول التي يتم تصدير منتجات صناعة السيارات الجانبية لها من كوتيا
المصدر: مؤسسة الاحصاء التركية

التجارة الخارجية لقطاع الصناعات الجانبية للسيارات في كوتيا

حصلت كوتيا على 1% من صادرات تركيا الى الولايات المتحدة الأمريكية عام 2015 و التي وصلت قيمتها الى 1,3 مليار دولار أمريكي. كما تقع كوتيا في المرتبة الثانية في صادرات صناعة السيارات بحصة 21%. هذا و هناك 3 شركات من كوتيا بين أفضل 1000 شركة مصنعة تعمل في مجال الصناعات الجانبية لصناعة السيارات.

هناك 240 شركة صناعات جانبية لصناعة السيارات في كوتيا، بينها 56 مصنع لقطع غيار المحركات، و 42 مصنع لأنظمة الفرامل والفايض، و 25 مصنع لأنظمة علب التروس ومكوناتها، ومصنعين لهيكل السيارة و 4 مصنعين أنظمة هيدروليكية ، و 111 من مصنعين مهاوي السيارات. بعض من هذه لشركات تعمل في خدمات الصيانة والتصلية أو التصنيع على نطاق صغير.

الدولة
ألمانيا
انجلترا
بولندا
بلجيكا
العراق
المملكة العربية السعودية
إيران
المكسيك
الولايات المتحدة
تنزانيا
إيطاليا
الجزائر
بلغاريا
مصر
إسرائيل
الاتحاد الروسي
الأردن
قطار
إسبانيا
جمهورية جنوب افريقيا

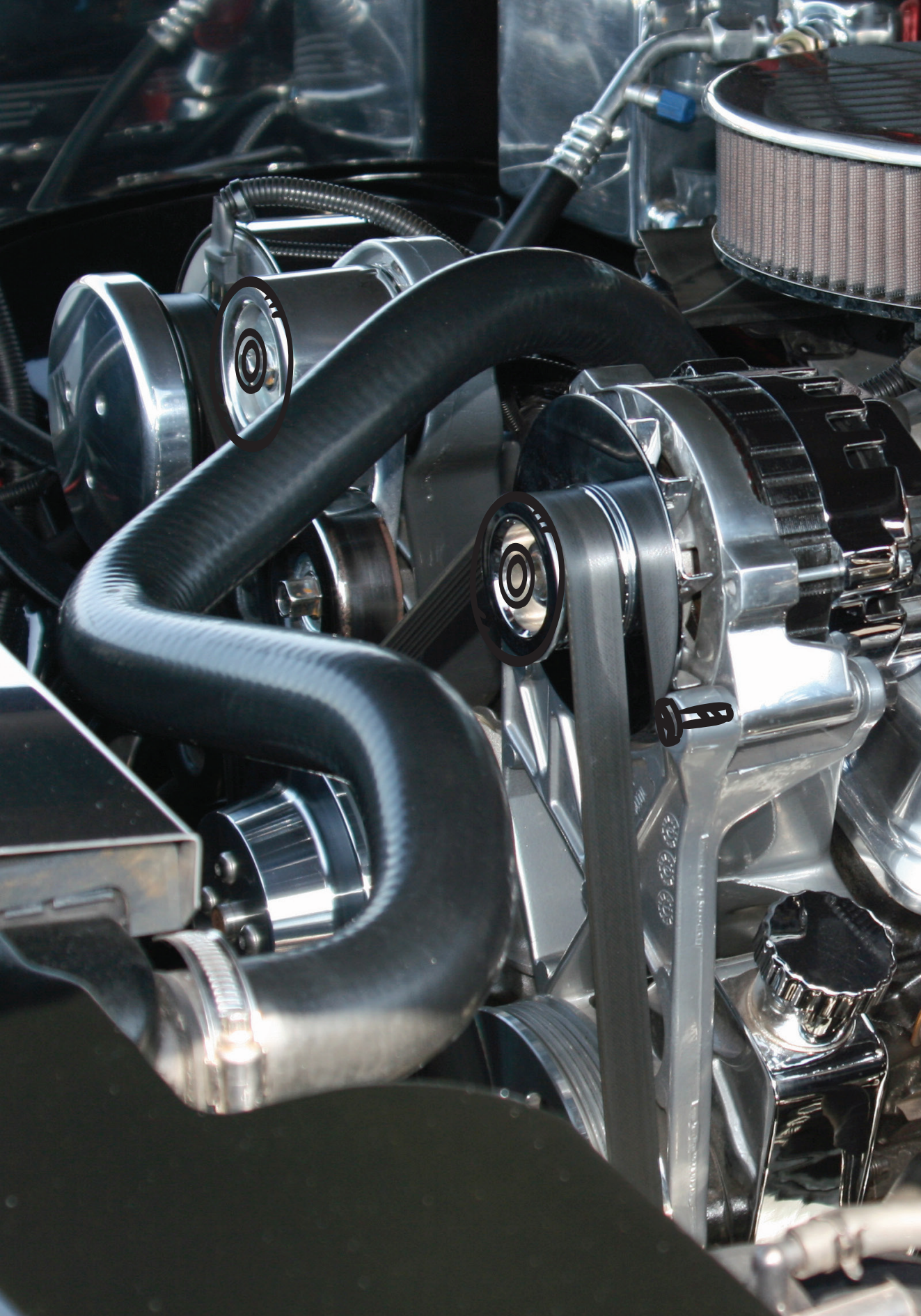



تطبيقات الحوافز الاستثمارية في قطاع الصناعات الجانبية للسيارات

تطبيقات الحافز العامة: يتم دعم الاستثمارات في الحد الأدنى لمقدار الاستثمار الثابت والقدرات بموجب الممارسات الحافزة العامة دون تمييز إقليمي وباستثناء مواضيع الاستثمار التي لا يمكن ترويجها أو لا يمكنها تلبية متطلبات الحوافز

- حوافز الاستثمارات على نطاق واسع: يعد قطاع الصناعات الجانبية لمركبات النقل البري العاملة بمحركات الواردة في التقرير على أنه من بين القطاعات التي تم تحديدها لتشجيع الاستثمارات على نطاق واسع، في حين أن الحد الأدنى لمبلغ الاستثمار الثابت هو 50 مليون ليرة تركية.

- تطبيقات الحوافز الإقليمية: يتم تحديد القطاعات التي سيتم دعمها من خلال تطبيقات الحوافز الإقليمية في كل محافظة مع مراعاة إمكانات المحافظات وحجم الجدول الاقتصادي.

- حوافز الاستثمارات الاستراتيجية: يتم دعم الاستثمارات في إنتاج السلع الوسيطة أو المنتجات ذات الاعتماد المرتفع على الواردات ضمن نطاق حوافز الاستثمارات الاستراتيجية. و فيما يلي المعايير التي يجب أن تستوفيها الاستثمارات المطلوب دعمها في هذا السياق:

- حوافز الاستثمارات ذات الأولوية: تماشياً مع احتياجات تركيا، يتم تحديد الاستثمارات التي سيتم تنفيذها في المناطق المحددة كاستثمارات ذات أولوية، وحتى إذا تم تحقيقها في المناطق الأولى و الثانية و الثالثة والرابعة ، يتم توفير الدعم المقدم في المنطقة الخامسة أيضاً.

- الحد الأدنى لمبلغ الاستثمار الثابت هو 50 مليون ليرة تركية،

- ان يكون إجمالي الطاقة الإنتاجية المحلية للمنتج الخاضع للاستثمار أقل من الواردات منه ،

تعتبر الإستثمارات في مراكز فحوصات قطاع السيارات من بين الإستثمارات ذات الأولوية. نسبة الإسهام في هذه الإستثمارات من أجل التخفيض الضريبي 40% التخفيض الضريبي 80%. دعم حصة صاحب العمل من أقساط التأمين 7 سنوات و يتم تطبيق دعم الفائدة للقروض بـ 5 و في القروض الخارجية بـ 2 نقطة.

- ان يكون الحد الأدنى من القيمة المضافة للاستثمار 40% (هذا الشرط غير مطلوب في استثمارات المصافي والبتروكيماويات) ،

- ان تبلغ قيمة الواردات الإجمالية للمنتج المراد إنتاجه 50 مليون دولار أمريكي على الأقل في العام الأخير.

عناصر الدعم المقدمة للاستثمارات في إطار هذه التطبيقات؛

الجدول 6: عناصر دعم الاستثمار *

عناصر الدعم	تطبيقات الحوافز العامة	تطبيقات الحوافز الإقليمية	تحفيز الاستثمارات ذات الأولوية	تحفيز الاستثمارات كبيرة الحجم	تحفيز الاستثمارات الاستراتيجية
إعفاء ضريبة القيمة المضافة	يوجد	يوجد	يوجد	يوجد	يوجد
الاعفاء من الرسوم الجمركية	يوجد	يوجد	يوجد	يوجد	يوجد
خصم الضرائب		يوجد	يوجد	يوجد	يوجد
دعم التأمين لأصحاب العمل			يوجد	يوجد	يوجد
تخصيص مكان يوجد			يوجد	يوجد	يوجد
استرداد ضريبة القيمة المضافة **					يوجد

* لا يتم تضمين دعم الفائدة ودعم قسط التأمين (حصة العامل) واسترداد ضريبة القيمة المضافة غير المطبقة في المنطقة الاستثمارية الثانية ، بما في ذلك قونيا.

** استثمارات إستراتيجية بقيمة استثمارية ثابتة تزيد عن 500 مليون ليرة تركية

تقع قونية في المنطقة الثانية ضمن مناطق الاستثمار. و تقدر التطبيقات العامة للحوافز في المنطقة الثانية بقيمة مليون ليرة تركية كحد أدنى من الاستثمارات في قطاع الصناعات الجانبية للمركبات. في تطبيقات الحوافز الإقليمية، فإن الحد الأدنى لمبلغ الاستثمار الثابت للمنطقة الثانية التي تقع فيها قونيا تبدأ من 1 مليون ليرة تركية و تخطط بشكل منفصل لكل قطاع . يتم تحديد الحد الأدنى لمبلغ الاستثمار الثابت للاستثمارات واسعة النطاق بأحجام مختلفة وفقاً للقطاع الذي يبدأ من 50 مليون ليرة تركية ، بينما يبلغ هذا المبلغ 50 مليون ليرة تركية بالنسبة للاستثمارات الإستراتيجية.

محتويات تطبيقات دعم الاستثمار المطبقة في قونيا هي كما يلي:

الإعفاء من ضريبة القيمة المضافة: يتم تطبيقه في شكل عدم دفع ضريبة القيمة المضافة لآلات ومعدات السلع الاستثمارية التي سيتم شراؤها من داخل البلاد وخارجها في نطاق شهادة الحوافز.

الإعفاء من الرسوم الجمركية: يتم تطبيقه من خلال عدم دفع الرسوم الجمركية على آلات ومعدات السلع الاستثمارية التي يتم الحصول عليها من الخارج في نطاق شهادة الحوافز. تخفيض الضرائب: هو تطبيق مخفض للدخل أو ضريبة الشركات حتى يصل إلى مبلغ المساهمة في الاستثمار.

دعم قسط التأمين لصاحب العمل: يتم دفع قسط التأمين ، والذي يجب أن يُدفع عن العمل الإضافي الذي يوفره الاستثمار في نطاق شهادة الحوافز لتغطية جزء من حصة صاحب العمل المقابلة للحد الأدنى للأجور من قبل الوزارة.

تخصيص موقع الاستثمار: تخصيص موقع استثماري في إطار الإجراءات والمبادئ التي وضعتها وزارة المالية للاستثمارات مع شهادة حافز.

استرداد مبلغ ضريبة القيمة المضافة: هو استرداد ضريبة القيمة المضافة التي تم جمعها من أجل نفقات بناء المباني المحققة في نطاق الاستثمارات الاستراتيجية التي تتجاوز 500 مليون ليرة تركية.

الجدول 12: نظام دعم الاستثمار في قونيا (المنطقة الثانية)

تاريخ بدء الاستثمار				
بعد 1.01.2016		قبل 12.12.2015		
خارج منطقة الصناعة المنظمة	داخل منطقة الصناعة المنظمة	خارج منطقة الصناعة المنظمة	داخل منطقة الصناعة المنظمة	
15	20	20	25	معدل المشاركة في الاستثمار (%)
40	50	55	60	معدل تخفيض الضرائب (%)
-	3	3	5	قسط التأمين لصاحب العمل ((السنة))
كافة الاستثمارات التي ستستفيد من الحوافز الإقليمية				تخصيص موقع الاستثمار
الاستثمارات الحاصلة على شهادة الاستثمار في كافة القطاعات				الإعفاء من ضريبة القيمة المضافة
الاستثمارات الحاصلة على شهادة الاستثمار في كافة القطاعات				الإعفاء الجمركي
			السيارات البرية ذات المحركات 50 مليون ليرة، قطاع الصناعات الجانبية للسيارات 3 ملايين ليرة	الحد الأدنى للاستثمار الإقليمي

ديفتسي تاراييسلا ءعانص عطقو ءبيرلا تابكرلما عطقنا اىرن، لودجلا في هلاعاً نودم وهماك زفولوجلا نم ءءافتسلا رماثسلا خلبم نم نى دلاً دحلا نأ ماك، اينوق في رماثسلا زفولوجلا مظنم ءيكرت ءبرل بين يلام 3 وه تاراييسلا ءيباجلا ءعانصلا في ءيميلقلا



تبلغ حصة
أجزاء الفرامل و
القوابض
في العمالة في
قونيا
28,7% ،
فيما تقترب
نسبة الإنتاج
من 40%.

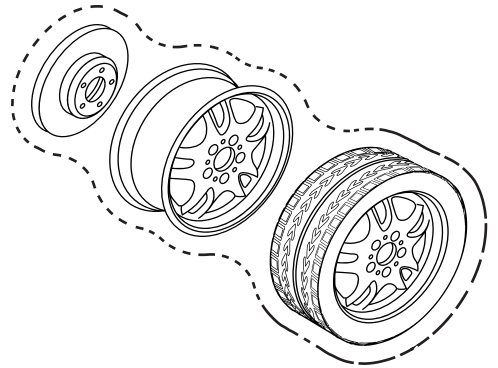

في عام 2014 قدمت استثمارات ثابتة بقيمة فاقت الـ 107 مليون دولار لحلملي شهادة حوافز الاستثمارات، و كان من المتوقع زيادة في العمالي لصالح 515 شخص، اما في عام 2015 فشملت 39 مليون ليرة تركية للاستثمارات الثابتة و 11 وظيفة إضافية.

في عام 2014 ، بلغت قيمة الآلات المستوردة في الاستثمارات الحاصلة على شهادة تحفيز 24 مليون دولار أمريكي، و 10 مليون دولار أمريكي في عام 2015

على الرغم من أن حجم الاستثمار الذي تحقق في عام 2014 كان أعلى مما كان عليه في عام 2015 ، الا ان حصة الاستثمارات الجديدة بلغت 26% وكان توزيع شهادات التحفيز المقدمة في عام 2014 على النحو التالي :

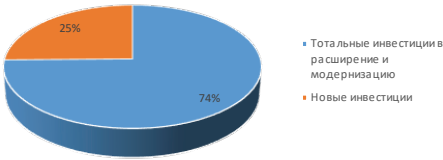

في عام 2015 ، كان توزيع الشهادات المقدمة للتوسع وتحديث الاستثمارات والاستثمارات الجديدة على النحو التالي :

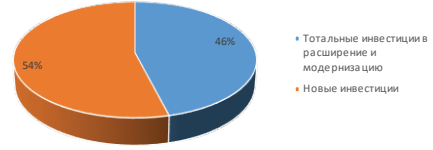

وكما نرى في الرسم البياني، فإن حصة الاستثمارات الجديدة في شهادات الحوافز المقدمة في عام 2015 تبلغ 54%، فيما تبلغ نسبة استثمارات التوسع والتحديث 46%.

الجدول 13: 2015 الحوافز و مواضيع الاستثمار لقطاع الصناعات الجانبية للسيارات لعام 2015

موضوع الاستثمار	مبلغ الاستثمار الثابت (ليرة تركية)	مجموع استثمارات التوسع و التحديث
قطع صب ألومنيوم	5.596.070	
قطع غيار واكسسوارات	1.482.334	
المحور وطاولة المقص	3.392.700	
سجل هوائي هيدروليكي، بالب، لفائف الصمام، سجلات الفرامل	3.363.400	
صب الطروادة الساخن، قفل الحاوية	4.472.270	
	18.306.774	مجموع استثمارات التوسع والتحديث
حملة	21.450.580	استثمارات جديدة

في الجدول أعلاه، تم تحديد استثمارات التوسع والتحديث في عام 2015 والاستثمارات الجديدة وفقا لقضايا الاستثمار. حصل الالومنيوم و قطع الصب على نسبة 30% فيما حصلت تزوير الساخنة (طروادة) و أقفال الحاويات على 24% من خلال استثمارات التوسع والتحديث.



الفوائد القطاعية

- تعتبر قونيا واحدة من المراكز الحائزة على أعلى مصادر محتملة للطاقة المتجددة، فضلا عن احتواءها على أحواض من موارد الوقود الأحفوري، الى جانب التنوع في المصادر الجوفية مثل (الألومنيوم والمغنسيوم و الليغنيت والفحم والطين والمواد الخام الاسمنت والرصاص والزنك والباريت ومصادر الطاقة الحرارية الأرضية).

تطبق قونيا أنظمة إدارة الجودة في شركاتها بنجاح وعليه زادت صادراتها باستمرار (اذ تقوم بالتصدير إلى 172 دولة وتوفر التنوع في الصادرات)، ولديها فائض في التجارة الخارجية وتمتلك بيئة أعمال موجهة نحو التصدير. (كان هناك 462 مصدرا في عام 2001 في قونيا، و حققت حينئذ صادرات بقيمة 107 مليون دولار. اما في عام 2007 فبلغ عدد المصدرين 852 ووصلت قيمة الصادرات الى 700 مليون. و في عام 2014 وصل عدد المصدرين الى 1543 و قيمة الصادرات الى 1,490 مليار دولار) تتمتع قونيا بإمكانيات اقتصادية وثقافية وتركز على قطاعات ذات قيمة مضافة عالية ، و واحدة من المدن ذات العلامات التجارية في المستقبل، و التي ستصبح بحلول 2020 أحد أهم المراكز اللوجستية في تركيا من خلال شبكات الطرق وشبكات السكك الحديدية. (عند دراسة الاستثمارات الصناعية الرئيسية الحالية في أوروبا، لوحظ أن المسافة إلى الموانئ ليست سيئة. والنقطة الأساسية في هذه العملية هي التخطيط الجيد للشبكة اللوجيستية في المنطقة. أضف إلى ذلك، فإن المسافة إلى السوق المستهدف مهمة بشكل خاص في عملية اختيار موقع المصنع).

خلال النظر الى كيفية توزيع المنتجات الفرعية، نرى ان معظم الشركات في قونيا تتركز في مجموعة صناديق التروس وغيرها من التروس. اذ نرى ان الحذافات والوصلات والمكونات من بين المجالات التي تستقبل أكبر عدد من العمالة. و يمكننا تعداد المزايا الأكثر اهمية في تطور الصناعة الجانبية في قونيا على النحو التالي ؛

- قونيا هي احدى المراكز الجذابة في تركي من خلال البنية التحتية الصناعية المتقدمة والمناطق الصناعية المنظمة الحديثة والأراضي الواسعة. وفي هذا السياق، فان قونيا تمتلك مناطق كافية للاستثمار والتوسع فيما بعده في مجال الاستثمارات للصناعات الرئيسية والصناعات الجانبية على نطاق واسع، مع البنية التحتية الحالية لصناعة السيارات الفرعية والتي لديها القدرة على التصدير إلى العديد من البلدان المختلفة في العالم وإنتاج غالبية الأجزاء المطلوبة للسيارة. بالإضافة إلى انه لديها أكثر من 25 الف شركة صغيرة ومتوسطة ومناطق صناعية خاصة ذات قدرة إنتاجية وبنية تحتية مرنة للمساهمة في الاستثمارات الصناعية الرئيسية التي قد تحدث في المنطقة. وقد تم تعزيز البنية التحتية لقطاعات صناعة السيارات الجانبية والصب والآلات الزراعية مما زاد مستوى التنافس.

- من خلال اجتذاب المستثمرين الأجانب ومشروع القطار فائق السرعة و الذي تم الانتهاء منه عام 2013، تجذب قونيا الموظفين ذوي القمصان البيضاء والمدبرين المحترفين إليها، و لديها شروط مواتية بأكثر من الموظفة الوطنية والدولية.





قونيا للاستثمارات لأن

....

يمكننا القول ان قونيا لديها البنية التحتية الآلية الصناعية لدعم تطور انتاج الصناعات الجانبية لصناعة السيارات، وتغطية أجزاء من صناعة السيارات المباشر و التي تضم الإنتاج في قطاع الآلات وصناعة السيارات الى جانب مجموعات المنتجات، وامكانية قياس المنتج في مجموعات المنتجات المصنفة تحت المنتجات المعدنية أو المصنعة.

كل هذه المزايا، ومع الفرص الناجمة عن أنظمة القيادة المستقلة التي من المتترض ان تنتشر بدءا من المركبات التجارية، و الانتقال إلى استخدام السيارات الكهربائية في العالم، على تركيا زيادة حصتها في السيارات والقطع التقليدية، وجذب استثمارات جديدة للبنية التحتية للسيارات المناسبة مع الحصول على حصة من المنتجات الجديدة، ستحول الاستثمار في قونيا إلى فرص.

قونيا هي مدينة مفتوحة للمستثمرين المحليين أو الأجانب الذين يوردون النظام أو الشركة المصنعة للمكونات الرئيسية التي يمكن أن تلعب دورا قياديا في هذا القطاع لزيادة إنتاج وتصدير إمكانات المركبات لمصنعي المنتجات الأصلية (OEM). هذا ويسمح السوق المحلي المتنامي لجذب انتباه شركات مصنعي المنتجات الأصلية الدولية والمستثمرين الى قونيا.

في حال زيادة تركيا من مستوى التكنولوجيا في قطاع السيارات و تحسين قدرة الإنتاج للسوق المحلي والسيارات الكهربائية، و التوصل الى التحويلات من قبيل أنظمة القيادة المستقلة، ستخلق حاجة الى موقع بديل و خاصة للتخفيف التراكم على خط بورصا - كوجا ألي، و ستكون قونيا واحدة من الخيارات المناسبة. تعتبر قونيا واحدة من المحافظات التي يشير إليها العامة من أجل السيارات المحلية، و تحسن مستوى الاندماج مع الأسواق العالمية، و تزايد مستوى الصادرات إلى العديد من الدول المختلفة، والموقع المتميز لها في السوق المحلي. هذه بعض من ميزات المدينة.



المواصلات لقونيا

من أقصر مسافة. يبلغ طول السكك الحديدية في عموم تركيا 12 ألف كم و يشكل الجزء العابر من قونيا 6,6% منه، اي ما يعادل 800 كم.

النقل بالسكك الحديدية: القطار العالي السرعة (قونيا - أنقرة / قونيا - اسكيشهير / قونيا - سطنبول) قطار تروس (اسطنبول - قونيا - غوي عنتاب)، قطار وسط الأناضول الأزرق (أريلي - قونيا - اسطنبول) قطار مرام (اسطنبول - قونيا). يمكن الوصول إلى أنقرة واسكي شهير في غضون ساعة ونصف و 4 ساعات في اسطنبول بالقطار العالي السرعة هناك مطار عسكري مدني في قونيا، مع يتزايد النقل الجوي يوما بعد يوم. يبعد المطار المفتوح أمام حركة المرور الدولية مسافة 20 كم عن وسط المدينة. هناك رحلات منتظمة إلى اسطنبول وإزمير كل يوم، ورحلات مباشرة إلى مختلف النقاط في أوروبا خلال أشهر الصيف.

نظرا لموقعها الجغرافي تتصل قونيا بمحافظات أخرى عن طريق الطرق التي تمتد من الشمال والشمال الغربي والشمال الشرقي والغرب والشرق والجنوب من وسط مدينة قونيا التي تعد مركزا هاما للتجارة والإقامة.

تتصل قونيا - أفيون قره حصار، إسكيشهير - بورصة - إسطنبول، طريق قونيا- أنقرة السريع في أنقرة بالمدن الواقعة في الشمال الغربي. طريق قونيا- أكساراي يرتبط بمحافظة نيفيشهر والشمال الشرقي. بينما يربط طريق قونيا - باشهير الممتد إلى الغرب بإقليم إزمير عبر اسرطة - دنيزلي - أيدين، يوفر طريق قونيا- كرمان في الجنوب النقل إلى مرسين وأضنة.

بالإضافة إلى ذلك، فإن الطريق الذي يربط الطريق السريع أنقرة - أضنة عبر أريلي يوفر أيضا النقل إلى كل من أضنة والمحافظات الجنوبية الشرقية ومقاطعات البحر الأسود عبر قيصري. يقود طريق قونية - سيديشهير قونيا إلى وسط الأناضول إلى الساحل الجنوبي

