

# LE PLASTIQUE

*Le passé,  
le présent et  
l'avenir de  
l'Industrie  
des produits  
en plastique  
Konya ...*





**LE PROPRIÉTAIRE DU PROJET**  
LA CHAMBRE DE COMMERCE KONYA



**LES CONTRÔLEURS DE PROJET**  
Hüsamettin GÜNGÖR  
Osman Yunus DOĞAN  
Nurhan KOYUNCU

## L'ÉQUIPE DE PROJET



**LE COORDONNATEUR DE PROJET**  
Ömer Faruk DAĞLIOĞLUGİL



**DES INFORMATIONS SECTORIELLES ET STATISTIQUES**  
Konya ABİGEM



**PRÉPARÉ ET RASSEMBLÉ PAR**  
Konya ABİGEM





1882

**KONYA TİCARET ODASI**  
KONYA CHAMBER OF COMMERCE

**L'Agence de développement Mevlana  
DANS LE CADRE DU PROGRAMME DE SOUTIEN  
FINANCIER DE PETITES INFRASTRUCTURES 2018**

LE PROJET DE CENTRE DE COMMERCE EXTÉRIEUR KONYA

Novembre 2019

**Préparé par**  
KONYA ABİGEM



Ce catalogue a été publié dans le cadre du projet « Le centre de commerce extérieur de Konya Kav », soutenu par le Programme de soutien financier pour les petites infrastructures de l'Agence de développement Mevlana pour 2018. Il ne reflète pas les points de vue l'Agence de développement Mevlana.



1882

**KONYA TİCARET ODASI**  
**KONYA CHAMBER OF COMMERCE**

**KONYA TİCARET ODASI**  
**TOYAP KONYA ULUSLARARASI**  
**FUAR MERKEZİ**

01010 / ENYHANGU



**KONYA TİCARET ODASI**  
**MEBURULUĞU GENEL MÜDÜRLÜĞÜ**

TO KARAMAN UNIVERSITY



# 5

L'établissement de nouveaux centres de production en Anatolie est l'un des plus grands avantages que nous avons acquis au cours des trente dernières années. À partir de ce point, Konya, avec son développement économique et son potentiel, est l'une des villes centrales qui attireront la charge de production de l'Anatolie. Konya, qui a une histoire courte de l'industrialisation, est devenue un centre de commerce et de production grâce aux mouvements effectués depuis 15 dernières années et elle est l'une des villes exemples en Turquie avec ses sociétés ouvertes dans le monde, sa production moderne et scientifique et son commerce, ses universités, ses zones industrielles organisées et son centre international des expositions. Konya est une ville exceptionnelle où l'héritage culturel de l'histoire, la paix, la fraternité et l'amour humain sont donnés au monde, l'unité et la solidarité sont devenues la philosophie de la vie. Avec l'esprit d'unité grâce aux ONG, bourse, chambres et institutions publiques, la ville a fourni un développement économique, social et culturel. L'une des plus grandes réussites de Konya, où le taux de chômage est inférieur de 5%, est la croissance rapide des exportations de ces produits ces dernières années. 178 pays qui exportent 2001, la part des exportations de Konya représentait 0.03% des exportations de la Turquie, elle exportait de 178 pays et les exportations étaient de 100 millions \$. Dans quinze ans la part des exportations de Konya a augmenté de 2.000% et atteint 2 milliard de dollars, et la part des exportations en Turquie est arrivée de plus de 1%.



Tandis que la Turquie a augmenté ses exportations de 5 fois en cinq ans en Turquie, Konya a augmenté ses exportations de 20 fois et elle a écrit une histoire de succès mondial. Konya aujourd'hui, aura une part de 3% du potentiel d'exportation en Turquie au cours de la prochaine décennie. L'industrie de Konya, qui permet de produire dans de nombreux secteurs différents au lieu d'un seul secteur, Konya offre un avantage considérable à notre ville face à la concurrence internationale, grâce aux secteurs de la nourriture, des machines, des meubles, des pièces de rechange automobiles, du plastique, des équipements de véhicules et des ascenseurs, des chaussures et des machines agricoles en proposant des produits rentables et de meilleure qualité sur le marché mondial. Konya a une des économies les plus performantes en Turquie. Elle est au centre de la région et elle participe à l'économie de la Turquie. Grâce à ses avantages socio-économiques, Konya offre de nombreuses opportunités aux investisseurs et hommes d'affaires étrangers.

Selâuk ZıtkıRK  
La Chambre de Commerce de  
Konya  
Président du conseil

## TABLE DES MATIÈRES

- 5. Avant-propos
- 8. L'Aperçu
- 14. Pourquoi Konya?
- 13. *l'Industrie des produits en plastique en Turquie*
- 16. *l'Industrie des produits en plastique à Konya*
- 27. *Des groupes de production sous-sectoriels*
- 39. *Le commerce extérieur dans l'Industrie des produits en plastique de Konya*
- 42. *Des pratiques incitatives d'investissement dans l'industrie des produits en plastique*
- 51. *Des avantages sectoriels*
- 53. *Konya pour l'investissement parce que ...*



Le passé,  
le présent et  
l'avenir de  
**l'Industrie  
des produits  
en plastique  
Konya**

...









# Les plastiques sont dans nos vies

...

## L'APERÇU

Les plastiques thermoplastiques et thermodurcissables sont produits en utilisant des hydrocarbures provenant de sources naturelles telles que le gaz naturel et le pétrole. Les thermoplastiques ramollissent lorsqu'ils sont chauffés, ils refroidissent à nouveau lorsqu'ils sont refroidis. Les thermodurcissables ne se ramollissent pas une fois moulés. Les plastiques, qui peuvent se présenter sous forme de poudre, de granulés, de flocons et de solutions, sont utilisés dans divers domaines de la vie moderne, des jeux aux appareils ménagers, des appareils médicaux aux emballages.

Les matériaux plastiques durables, légers et polyvalents ont un avantage de prix et permettent d'économiser des ressources lorsqu'ils sont évalués à vie. La gamme des produits en plastique, qui a 5 sous-secteurs tels que des tuyaux en plastique (3917), des emballages souples (3923), des groupes de jeux et de jouets (diapositives) (9508), des ustensiles de cuisine (3924), des emballages en plastique (3923, est très large. Grâce à cet avantage, la production et l'exportation des produits manufacturés en plastique dans le monde et en Turquie ont augmenté.





MU

MU







## Les investissements dans **le secteur des plastiques à Konya ont considérablement augmenté**

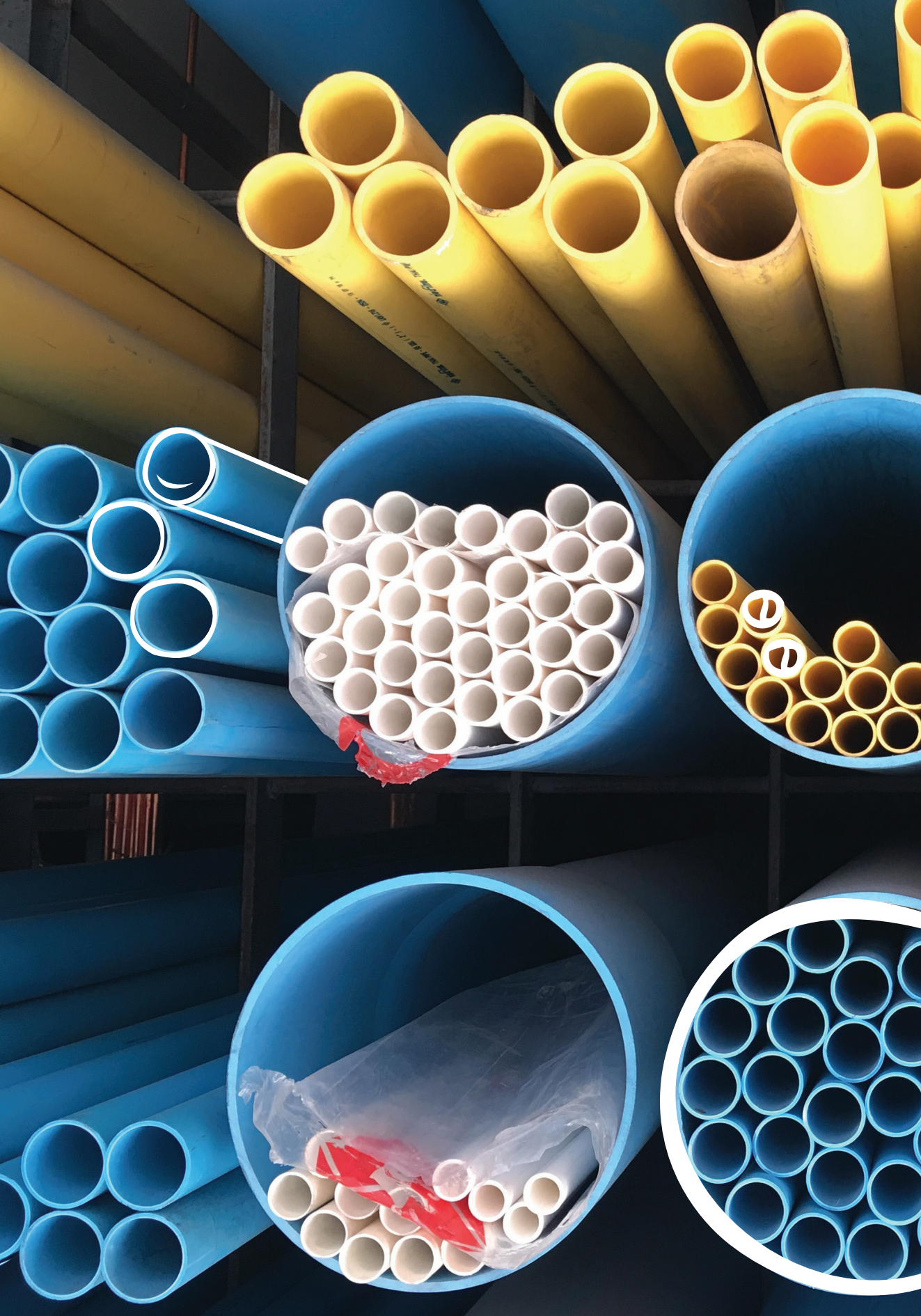
...

De même à Konya, l'importance accordée à la production d'articles en plastique augmente chaque année. Lorsque l'on examine les chiffres du commerce extérieur d'autres sous-secteurs, à l'exception des groupes de jeux et des jouets, on s'aperçoit que l'excédent commercial extérieur de Konya est important. En outre, à Konya, la capacité de production de produits en plastique et la création d'emplois ont atteint des niveaux élevés en raison de l'accroissement progressif des investissements et des incitations à l'investissement dans le secteur des plastiques.



Les entreprises du secteur sont principalement des fabricants de portes en plastique, de feuilles, de tôles, de tubes, de profilés pour la fabrication de fenêtres, de matériaux d'emballage en plastique (sacs en plastique, bouteilles, boîtes, etc.), de produits en caoutchouc, de matériaux de construction en plastique et d'autres produits en plastique.

À Konya, les activités des producteurs visant à accroître la qualité des produits en plastique, en particulier pour les investissements dans la recherche et le développement et la technologie, augmentent la valeur ajoutée des produits dans le secteur. Par ailleurs, d'importantes activités publiques se déroulent dans le monde au moment du recyclage des produits en plastique. Konya a la capacité d'augmenter les parts de production et de commerce extérieur dans le monde et en Turquie en se spécialisant dans une structuration de production appropriée à une telle production dans les sous-secteurs.











# Les grands pas dans le domaine de l'industrie

...

## POURQUOI KONYA?

Konya, qui est un centre d'agriculture, de commerce, d'industrie et de tourisme de notre pays et de la région d'Anatolie centrale d'hier à aujourd'hui, a apporté de sérieuses contributions à l'économie du pays dans divers secteurs et à différents niveaux.

En plus d'être un centre agricole et commercial, Konya est devenue un centre de production ces dernières années, devenant un centre industriel. À la suite des efforts d'industrialisation engagés au cours de la période ottomane, "la première école industrielle" d'Anatolie a été ouverte à Konya en 1898 après Istanbul.

Avant la République, Konya avait une économie autonome, une agriculture à grande échelle et une structure de production industrielle à petite échelle qui n'était pas fabriquée. Au cours des premières années de la République, 45% de la population active travaille dans l'agriculture, et Konya a été l'un des centres de production les plus importants.







Dans les années 50, les nouvelles entreprises ont été observées à Konya en particulier dans l'agriculture, l'élevage et l'industrie puis, Konya commencé à s'éloigner de la structure économique axée sur l'agriculture. Bien que l'absence d'accumulation de capital ne permette pas d'investissements sectoriels à grande échelle, un certain nombre d'investissements ont été réalisés, notamment après la création d'une entreprise commune avec de petits capitalistes et l'accumulation de travailleurs à l'étranger.

Il existe plusieurs raisons pour lesquelles Konya a une position importante en Turquie et a un grand potentiel.

Le secteur, qui a un niveau technologique moyen, se distingue comme le secteur le plus important de l'industrie manufacturière de Konya, ce qui accroît l'avantage concurrentiel régional. Les investissements dans le secteur manufacturier liés au secteur sont assez importants. Il est important de disposer de l'infrastructure nécessaire dans le secteur où une main-d'œuvre formée et expérimentée est avantageuse.

Le nombre impressionnant d'écoles secondaires professionnelles à Konya et environ 8.180 diplômés chaque année, ainsi que de nombreuses universités et facultés d'enseignement technique de la ville ne sont que quelques-uns des facteurs positifs pour répondre aux besoins du secteur. En outre, il existe 280 cours de formation professionnelle à Konya. L'ouverture de tels cours par des organisations non gouvernementales et la formation de la main-d'œuvre dans ces lieux contribuent à éliminer les goulots d'étranglement du marché.

L'infrastructure de R & D dans le secteur est également importante. L'existence de troisième plus grande techno-ville de Turquie, le centre scientifique financé par TÜBİTAK et le Centre d'innovation régional prépare l'infrastructure pour non seulement la R&D mais aussi pour l'innovation. L'harmonie entre les agences et une coopération étroite est un autre avantage de Konya. Le fait que Konya dispose d'un réseau de transport vers différentes régions est un facteur qui facilite les échanges en matière de logistique.



## L'INDUSTRIE DES ARTICLES EN PLASTIQUE EN TURQUIE

La mondialisation, qui s'est fait sentir dans l'économie mondiale ces dernières années, a permis aux économies urbaines de devenir des paramètres de l'économie mondiale. Dans ce contexte, les économies locales ont amélioré leurs infrastructures physiques, sociales et institutionnelles et ont affecté les performances de développement des pays à travers les stratégies et les politiques développées dans le cadre de la concurrence mondiale.







Avec l'accélération de l'industrialisation dans le monde, la demande de production de plastique a augmenté, en particulier dans les années 1970. La production de plastique, qui était de 1,5 million de tonnes dans les années 50, a atteint 50 millions de tonnes à partir du milieu des années 70 et, en 2000, 200 millions de tonnes de production ont été atteintes dans le monde entier.

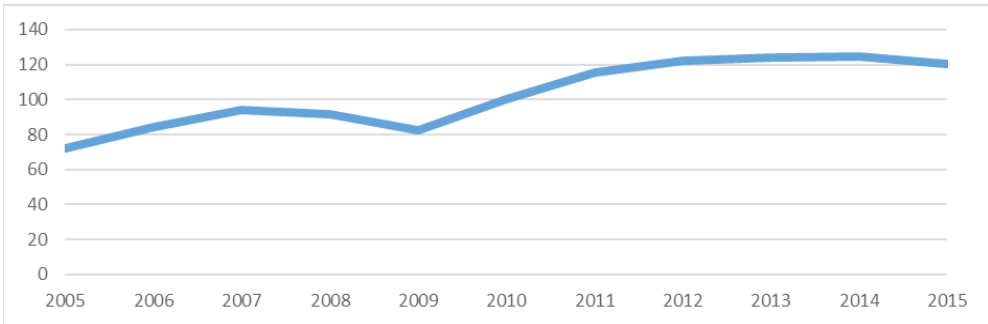
À l'exception de l'impact négatif de la crise de 2008 sur le déclin de la production, la production de plastique a toujours augmenté dans le monde.

La demande de produits en plastique en Turquie, a augmenté en particulier avec l'urbanisation.

Selon le tableau ci-dessous présent les résultats des statistiques annuelles de production et de vente des produits industriels fabriqués par TÜİK, en incluant les données relatives à la production de tubes en plastique, on aperçoit qu'il y a eu une tendance fluctuante de 2005 à la fin de 2009; et une montée rapide vers la fin de 2009 et début de 2010 grâce à la diminution des effets négatifs de la crise économique.

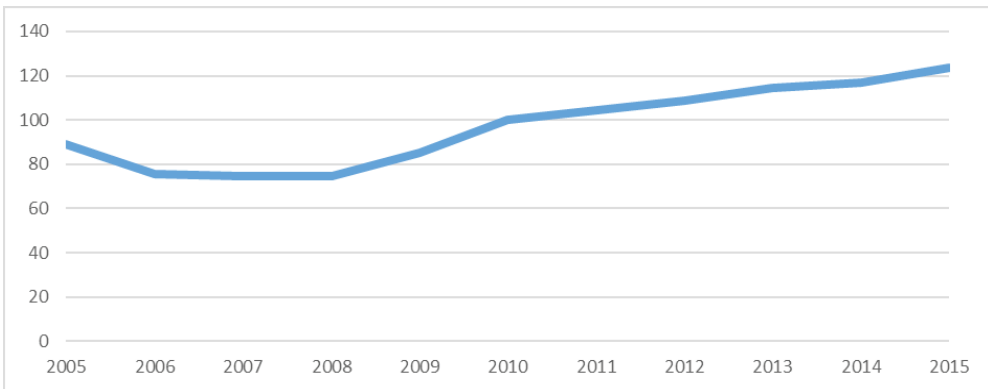


**Figure 1: Fabrication de tuyaux en plastique Source: TUIK**

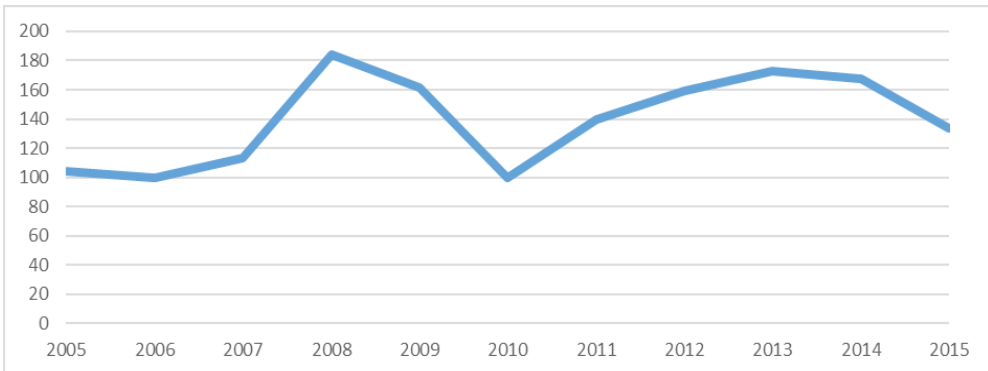


Il y a une augmentation constante de la production depuis 2009 dans la production de produits tels que des emballages en plastique - sacs en plastique, sacs, sachets, canettes, bouteilles, bouteilles et bobines.

**Figure 2: La fabrication d'emballages souples (sacs en plastique, sacs, sachets, sacs, boîtes, bouteilles, bonbonnes, bobines, etc.) Source: TUIK**



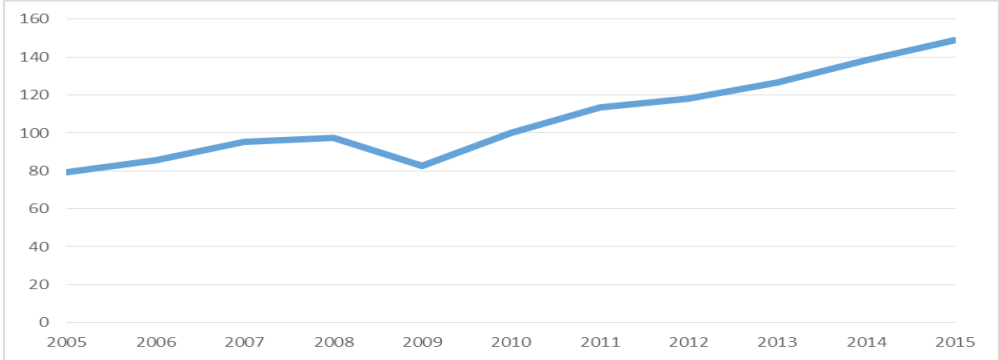
**Figure 3: La fabrication de jouets et de groupes de jouets Source: TUIK**





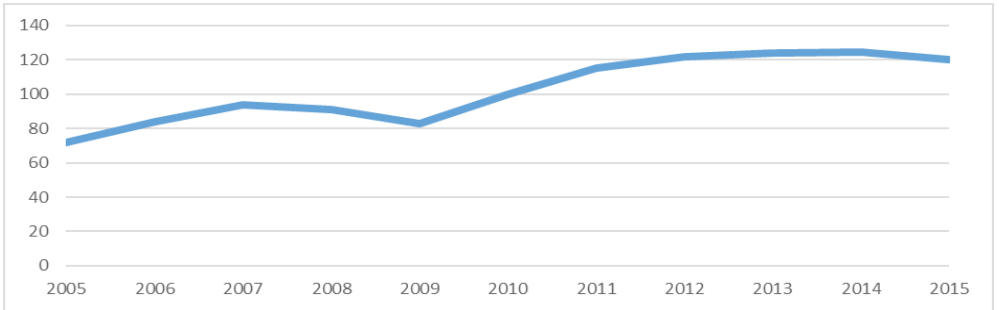
Oyuncak ve oyuncak gruplarında ise 2005-2010 yılları arasında, üretim endeksinde hızlı yükselişler ve inişler görüldü. 2010 yılında yaşanan yükseliş son yıllarda biraz ivme kaybetti.

**Figure 4: La fabrication d'ustensiles de cuisine Source: TUIK**



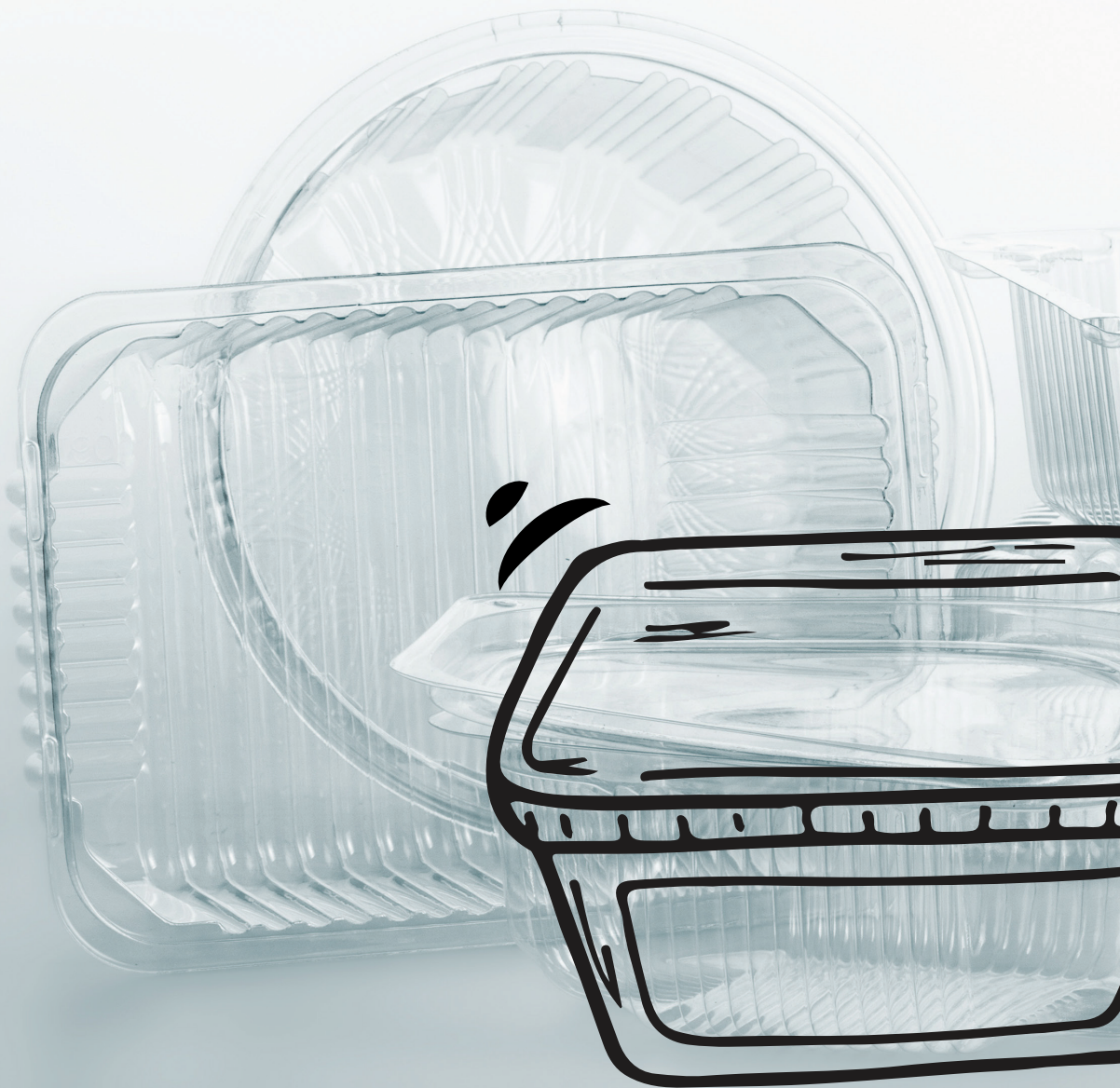
La production d'ustensiles de cuisine augmente également rapidement et cette tendance se poursuit en 2015.

**Figure 5: Des emballages en plastique (22.22) Source: TUIK**




Le nombre de productions et de producteurs a augmenté rapidement depuis 2000 jusqu'à nos jours.

En général, il est important que l'investisseur soit conscient de ce type de progrès et de l'amélioration générale de l'environnement de production grâce aux incitations





A stack of clear plastic containers, likely food storage containers, is shown. The top container is tilted, and its rim is highlighted with a thick black outline. Below it, another container is visible, also with a black outline on its rim. The background is a plain, light color.

*Sur  
le marché de  
la concurrence,  
il existe une  
forte  
**Konya dans  
le secteur  
du meuble...***

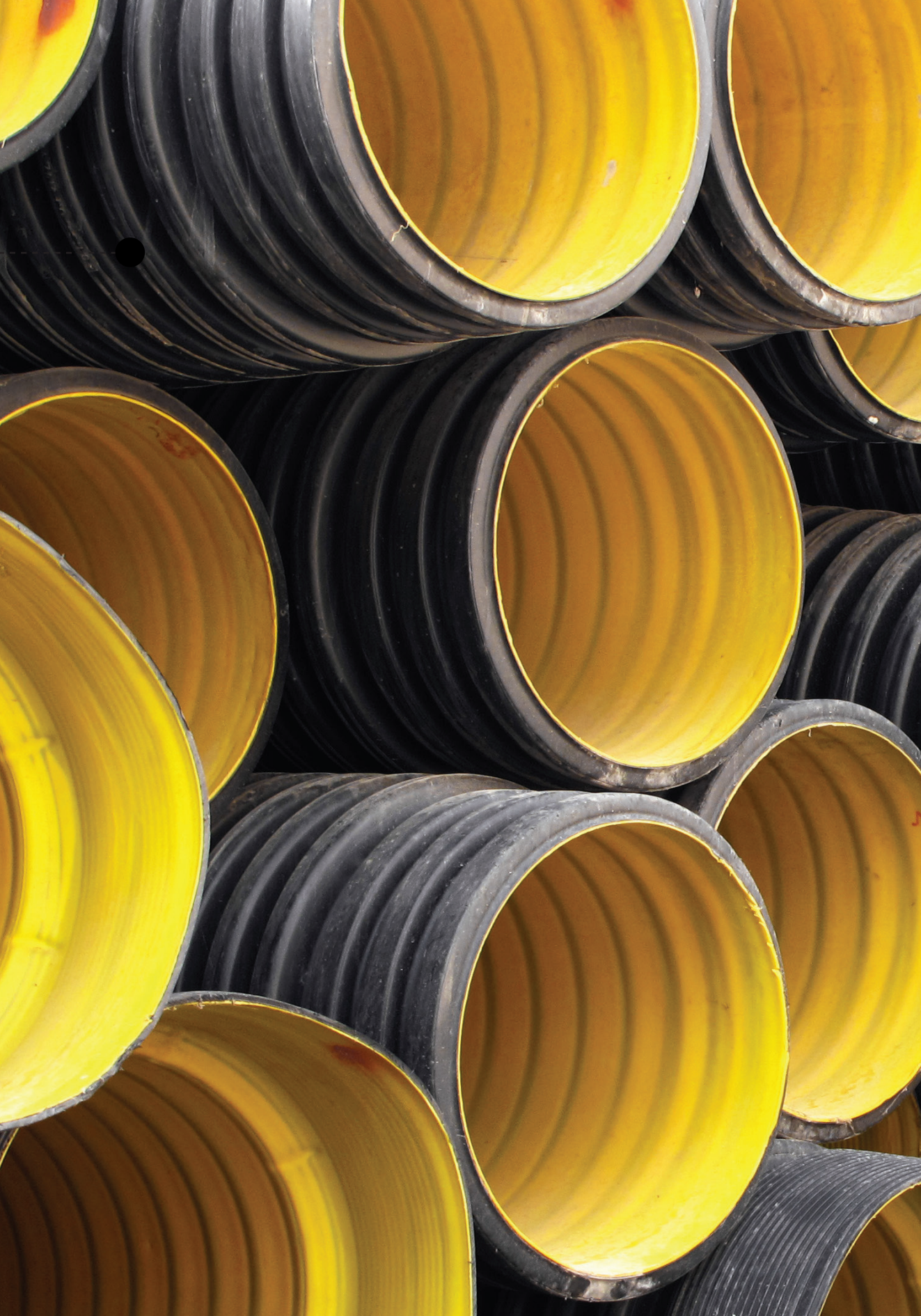
## L'INDUSTRIE DES ARTICLES EN PLASTIQUE A KONYA

À Konya, la récente production de produits en plastique, d'un montant de 975 millions de dollars US, montre que le secteur revêt une grande importance pour Konya. Comme les produits sont demandés par différents secteurs, l'augmentation de la capacité de production est inévitable.

**Tableau 1: Des groupes de production dans l'industrie des produits en plastique à Konya**

<p><b>Des tuyaux en plastique:</b> -Des tubes, tuyaux et pipes en caoutchouc, des tubes, tuyaux et pipes et leurs fixations en plastique, -La fabrication de pipe pour les conduites d'eau, -La fabrication de tubes industrielles en plastique</p>
<p><b>Emballage flexible:</b> -sac plastique - sac de poubelle, - sac, - sac, maille, -coffre, boîte, caisse, - bombonnes de plastique, bouteille, bidon, - moulinet, bobine, -bobine, -Des matériaux d'emballage tels que le bouchon, les capsules, la couverture</p>
<p><b>Des jouets:</b> toutes sortes de jouets en plastique, des terrains de jeux et équipements, le matériel de sport</p>
<p><b>Fournitures de cuisine et à domicile:</b></p> <ul style="list-style-type: none"> <li>-Plastique de la vaisselle et des ustensiles de cuisine (moule à gâteau en silicone, cuvette, pierre, seau, etc.) et autres articles ménagers</li> <li>- Loquet en plastique, crochet, éponge, porte-savon, peigne, bigoudi, boucle, épingle à cheveux, perle, bibelot, figurine et autres articles et des articles sous forme de feuille autocollante, bande, etc.</li> <li>- élastique en caoutchouc, vessie de tabac, essuie-glaces, caractères pour horodatages, bouchons, pompes pour évier, bouchons et bagues pour bouteilles et autres articles en caoutchouc dur</li> <li>- Des mobiliers et fournitures d'intérieur en plastique comme table, tabouret, chaise, etc.</li> </ul>
<p><b>Matériaux d'emballage:</b></p> <ul style="list-style-type: none"> <li>-Le produit en plastique, profilé semi-fini, tige, bar, couche, feuille, bloc, film, feuille, bande, etc. et des produits à monofilament (y compris les bâches en nylon),</li> <li>-Caoutchouc régénéré sous forme primaire ou en feuille, couche ou bande,</li> <li>-Sacs en plastique, matériaux d'emballage de type sac</li> </ul>

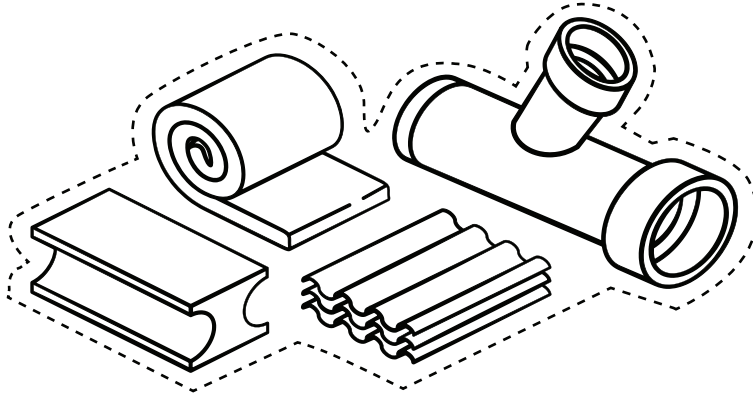












## **Matériaux de construction:**

- Bâtiments préfabriqués en plastique et éléments de construction
- Rondelles en caoutchouc, joints d'étanchéité, défenses de bateaux ou d'échafaudages, autres ouvrages en caoutchouc vulcanisé poreux, pièces moulées pour rails, véhicules routiers et autres véhicules
- Plastiques, réservoirs, barils et contenants similaires
- Revêtements de sol, de mur et de plafond en plastique et isolants avec un revêtement de sol flexible tel que vinyle, linoléum (linoléum)
- Portes, fenêtres et leurs clôtures en plastique / PVC, seuils de porte, escaliers, rampes d'escalier, volets, stores, volets roulants et articles similaires, et leurs parties
- Baignoires en plastique, éviers, couvre-sièges de toilette, sièges et produits sanitaires similaires avec réservoirs
- Feuilles de construction en matière plastique, feuilles, films, feuilles, bandes, tuyaux et produits de couverture (revêtement en nylon pour la construction, les serres, etc.), polystyrène expansé pour bardeaux, gaines, etc.
- Les produits en plastique tels que de Pierre, artificielle-mermerit

### **Autres productions de matières plastiques:**

- Ceintures et bandes de transporteuses en caoutchouc
- Machines parties de machines en plastique, meubles, carrosseries, outils à main et outils similaires, ceintures transporteuses en plastique et bandes transporteuses
- Des fournitures de bureau et d'école en plastiques
- Tête en plastique, garnitures isolantes et pièces en plastique de lampes, appareils d'éclairage, enseignes lumineuses
- Les outils utilisés dans le câblage (fiche, prise, imprimé, boutons, etc.), interrupteur, prise, tube en plastique et chemins de câbles, raccords en plastique pour machines et dispositifs d'isolation)
- Des modèles de moulage en plastique
- Des mobiliers d'extérieur en plastique utilisés dans le parc, jardin tels que banc, table, tabouret, chaise.
- Toutes sortes de pièces en plastique utilisées dans la production de chaises, canapés, divans, marquise, canapés-lits
- Matières plastiques de chaussures, mes, bottes, postaux, pantoufles
- Vêtements plastiques et accessoires vestimentaires en plastique

### **Le système d'arrosage goutte-à-goutte**

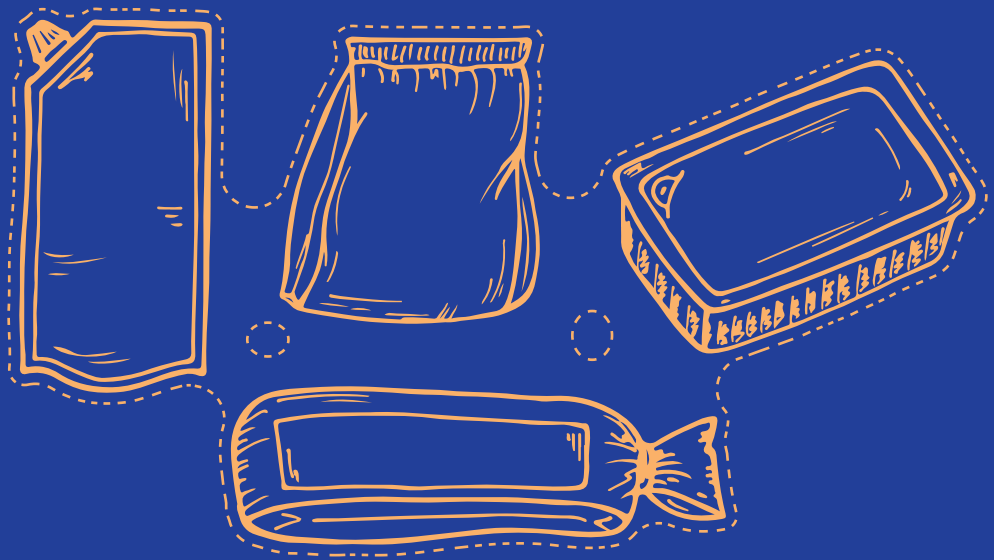
En raison du réchauffement de la planète et de la diminution des ressources en eau dans le monde, les systèmes d'arrosage au goutte-à-goutte appliqués dans le domaine des activités agricoles revêtent une importance croissante. Selon cela, de nouveaux systèmes sont produits afin d'obtenir la meilleure efficacité possible en utilisant le moins d'eau possible. Il existe de nombreuses entreprises produisant des

### **Des matériaux de construction**

Tous les matériaux et sous-produits fabriqués à partir de plastiques utilisés dans le secteur de la construction qui a pris de l'ampleur dans le pays, sont produits à Konya et elle constitue un centre d'attraction de la région.

De nombreuses entreprises travaillent à la production de matières plastiques utilisées dans toutes les étapes de la construction et à l'intérieur, des fondations aux toits.





## DES EMBALLAGES EN PVC

Les matières premières en PVC présentent des avantages importants, notamment le fait que les ressources en pétrole sont beaucoup moins utilisées que les matières premières en polyéthylène et en polypropylène ainsi que son coût faible (le prix montre moins de dépendance au pétrole que d'autres matières premières).

Il existe à Konya deux grandes entreprises qui produisent des matériaux de construction en PVC et fournissent un nombre important d'emplois.

## DES EMBALLAGES PLASTIQUES

Les emballages en plastique sont obtenus en transformant divers produits de raffineries de pétrole dans des usines pétrochimiques. 3% du pétrole total produit dans le monde est utilisée pour la production d'emballages en plastique.

À Konya, il se trouve des entreprises leaders en Turquie qui sont actifs dans la production de l'impression







## DES GROUPES DE PRODUCTION SOUS-SECTORIELS

### La Production de tuyaux en plastique (3917)

À Konya, la production de tuyaux en plastique est examinée sous la classification de neuf produits. Selon cette classification, 63 producteurs ont été enregistrés dans la base de données industrielles de la TOBB à Konya produisent des tuyaux d'irrigation goutte à goutte, des tuyaux d'eau, des tuyaux de sprinkler, des tuyaux électriques, des tuyaux ondulés, des tuyaux souterrains de gaz naturel et de fibres optiques et de nombreux autres produits.

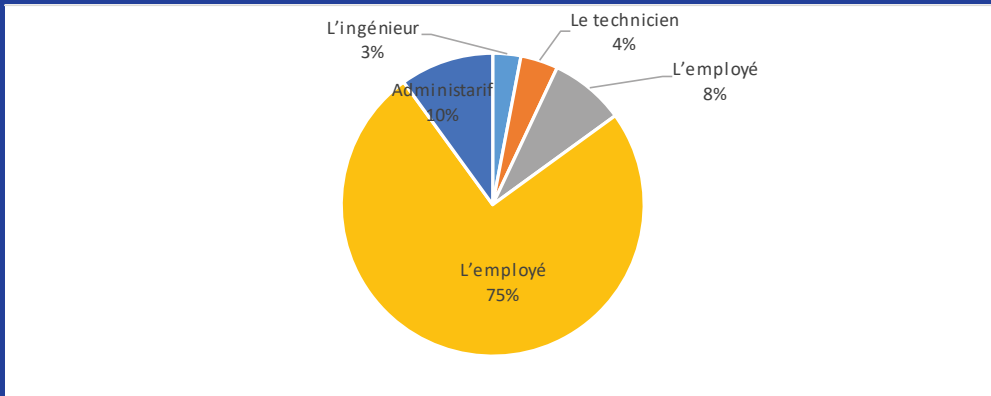
**Tableau 2: Production de tuyaux en plastique Konya Source: TOBB**

Le secteur	Le code de Prodcom	Le producteur enregistré	Employés totaux	La Capacité de production-Kilogram
Tuyau en plastique-Konya	22.21.21.53.00	12	967	57.575.898
Tuyau en plastique-Konya	22.21.21.55.00	1	226	*
Tuyau en plastique-Konya	22.21.21.57.00	10	723	23.516.679
Tuyau en plastique-Konya	22.21.21.70.00	1	1	*
Tuyau en plastique-Konya	22.21.29.20.00	5	155	3.389.760
Tuyau en plastique-Konya	22.21.29.35.00	1	7	*
Tuyau en plastique-Konya	22.21.29.37.00	5	52	1.346.909
Tuyau en plastique-Konya	22.21.29.50.00	3	22	*
Tuyau en plastique-Konya	22.21.29.70.00	25	899	18.738.685
Tuyau en plastique – Konya: Total		63	3.052	104.567.931
Tuyau en plastique – Türkiye: Total		790	49.609	1.457.083.801

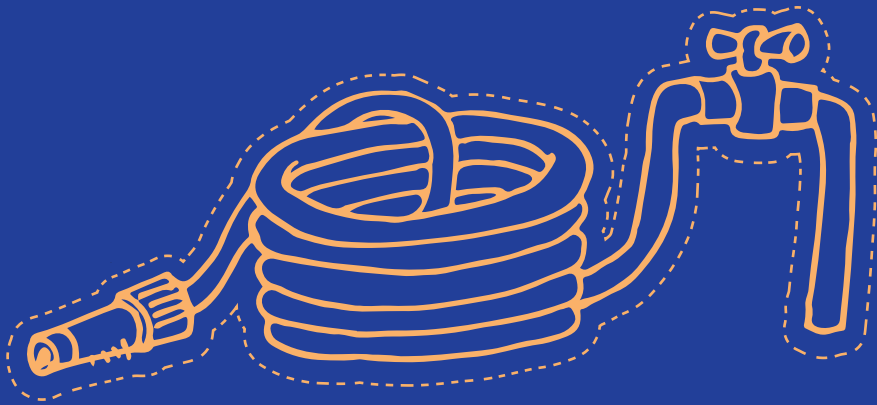
Si le nombre de producteurs enregistrés est inférieur ou égal à 3, aucune information sur la capacité de production n'est fournie.

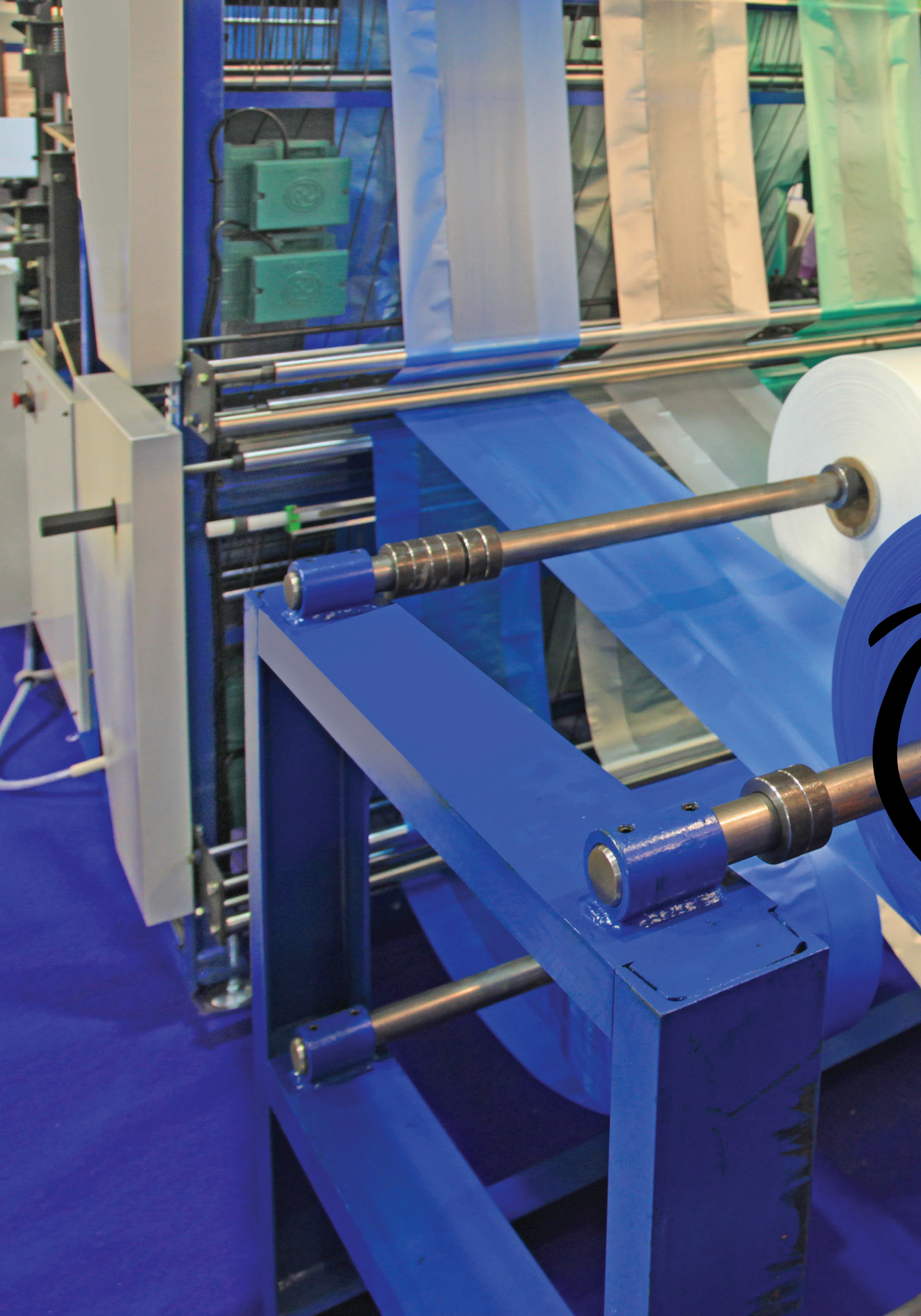


Figure 6: Des travailleurs à la production de tuyaux en plastique de Konya Source: TOBB

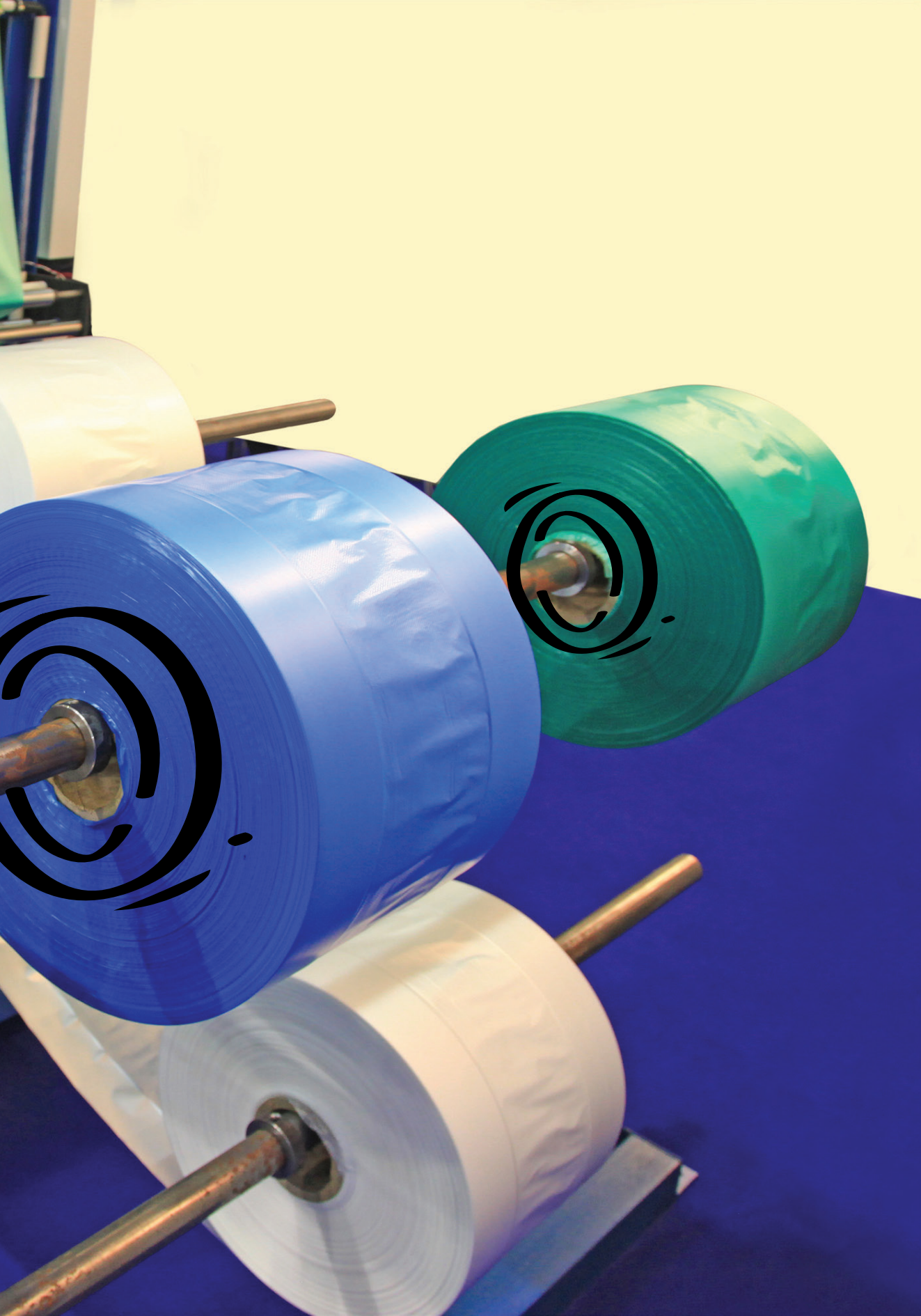


Par rapport au nombre de fabricants enregistrés de la production de tuyaux en plastique en Turquie, Konya semble avoir une part de 8%. Konya a une part de 6% en Turquie selon le nombre d'employés totaux dans la production de tuyaux en plastique.









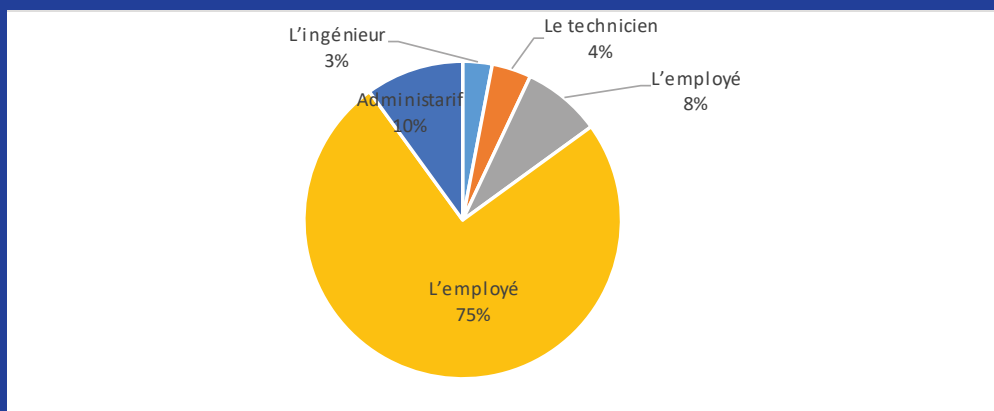
## La production de l'emballage souple (3923)

la fabrication d'emballages souples à Konya est examinée dans deux catégories de produits. Dans cette classification, 18 producteurs enregistrés dans la base de données industrielles de la TOBB à Konya produisent des sacs, des sacs en nylon, des sacs à ordures, des emballages pour produits alimentaires, des emballages en chocolat, des emballages en gélamines imprimées / non imprimées OPP-CPP et de nombreux autres produits.

**Tableau 3: Production d'emballages souples Konya Source: TOBB**

Le secteur	Le Code de Prodcod	Le producteur enregistré	Employés Totaux	La capacité de production-Kilogram
L'emballage souple - Konya	22.22.11.00.01	-	-	-
L'emballage souple - Konya	22.22.11.00.02	18	257	20.955.968
<b>L'emballage souple - Konya: Toplam</b>		<b>18</b>	<b>257</b>	<b>20.955.968</b>
<b>L'emballage souple - Turquie: Total</b>		<b>519</b>	<b>16.640</b>	<b>495.162.615</b>

**Figure 7: Vue des employés dans la production d'emballages souples de Konya Source: TOBB**



Par rapport au nombre de fabricants enregistrés de la production d'emballages souples en Turquie, Konya semble avoir une part de 3%. Le nombre total de salariés dans la production d'emballages souples à Konya, a une part de 2% en Turquie. Konya, avec une capacité de production d'emballages souples en Turquie recevra une part de 4%.



## La production de jeux et de groupe de jouets (9508) Production

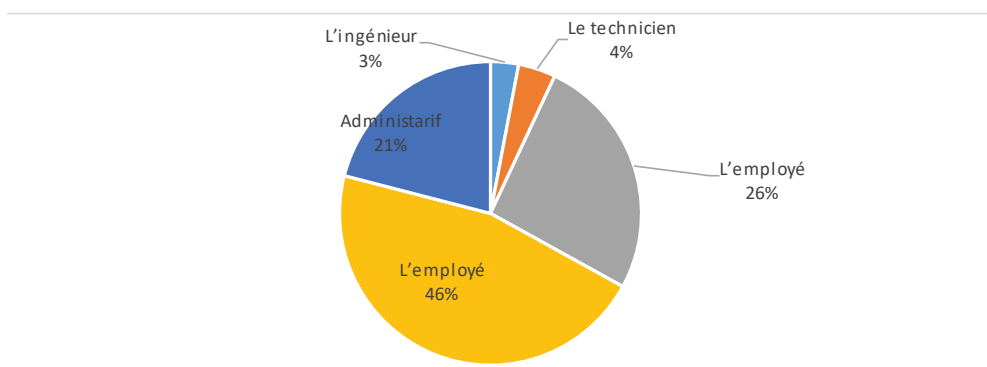
Konya fabrique des jeux et des groupes de jouets sous la même classification.

Dans cette classification, 5 producteurs ont été enregistrés dans la base de données industrielle de la TOBB à Konya; produisent des produits fabriqués pour des parcs de loisirs, des groupes de plastiques qui réglementent l'environnement et des groupes de productions similaires.

**Tableau 4: Production des groupes de jeux et de jouets de Konya Source: TOBB**

Le Secteur	Le code de Prodcod	Le producteur enregistré	Employeux totaux	La capacité de production-Kilogram
Des groupes de jouets et jeux -Konya		5	75	5.321
Des groupes de jouets et jeux - Konya		5	75	5.321
Des groupes de jouets et jeux - Konya:Total		43	1.348	285.324

**Figure 8: Vue des employés dans la production des groupes de jouets et de jeux de Konya Source: TOBB**



Par rapport au nombre de producteurs inscrits dans la production de jeux et des groupes de jouets en Turquie, Konya semble avoir une part de 12%. En nombre total de salariés dans la production des jeux et des groupes de jouets, Konya a une part de 6% en Turquie. Konya, prend une part de 2% en Turquie dans la capacité de production des groupes de jeux et jouets.





1/2

1/4











## LA PRODUCTION D'USTENSILES DE CUISINE (3924)

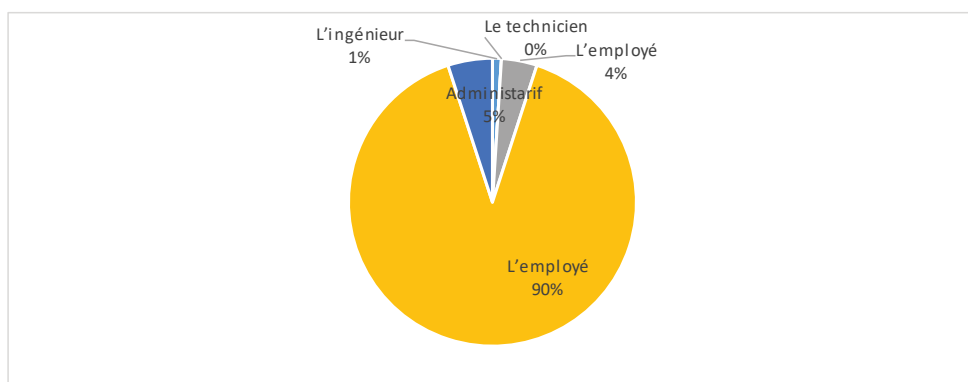
Les ustensiles de cuisine Konya sont à l'étude dans le cadre de la classification en un seul produit.

Dans cette classification, 6 producteurs enregistrés dans la base de données de la TOBB produisent de nombreux articles tels que des cuvettes, des appareils électroménagers, des poubelles, des chaises, de table et des produits similaires.

**Tableau 5: La production de matériel de cuisine Konya**

Le secteur	Le code de Prodcom	Le producteur enregistré	Employés totaux	La capacité de production -Kilogram
Les ustensiles de cuisine -Konya	22.29.23.20.00	6	493	Kilogram
Les ustensiles de cuisine -Konya		6	493	6.636.769
Mutfak Gereçler - Türkiye: Toplam		298	9.271	219.891.210

**Figure 9: Vue des employés dans la production d'ustensiles de cuisine à Konya**  
Source: TOBB



Par rapport au nombre de producteurs inscrits dans la production d'ustensiles de cuisine en Turquie, Konya semble avoir une part de 2%. Konya, a une part de 5% en Turquie dans le nombre total de salariés dans la production de matériel de cuisine. Konya, prend une part de 3% de la Turquie avec une capacité de production des ustensiles de cuisine.





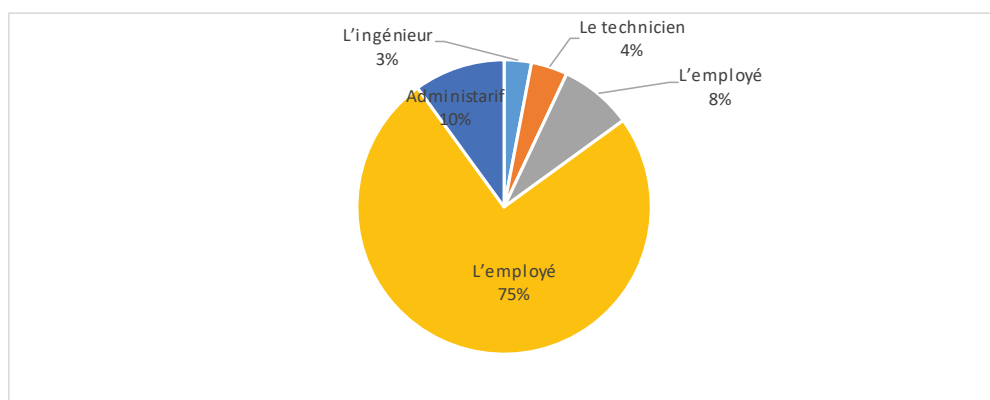
#### 4.1.5. La Production Emballages en plastique (3923)

La production d'emballages en plastique Konya est examinée dans douze catégories de produits. Selon cette classification, 61 producteurs enregistrés dans la base de données industrielle de TOBB à Konya produisent des différents produits tels que des seaux, des canettes, des barils, des bouteilles, des boîtes, des emballages alimentaires, des palettes, des coffres-forts, des armoires de stockage industriel, etc.

**Tableau 6: Source de production d'emballages en plastique de Konya: TOBB**

Le Secteur	Le code de Prodcod	Le producteur enregistré	Employés totaux	La capacité de production -Kilogram	La capacité de production -Nombre
L'Emballage plastique - Konya	22.22.13.00.00	15	463	-	14.578.319
L'Emballage plastique - Konya	22.22.11.00.01	-	-	-	-
L'Emballage plastique - Konya	22.22.11.00.02	18	257	-	20.955.968
L'Emballage plastique - Konya	22.22.12.00.01	-	-	-	-
L'Emballage plastique - Konya	22.22.12.00.02	-	-	-	-
L'Emballage plastique - Konya	22.22.12.00.03	-	-	-	-
L'Emballage plastique - Konya	22.22.12.00.04	-	-	-	-
L'Emballage plastique - Konya	22.22.14.50.00	10	487	137.752.981	-
L'Emballage plastique - Konya	22.22.14.70.00	7	201	20.442.242	-
L'Emballage plastique - Konya	22.22.19.10.00	-	-	-	-
L'Emballage plastique - Konya	22.22.19.20.00	7	317	-	1.542.551
L'Emballage plastique - Konya	22.22.19.30.00	4	132	-	210.952
<b>L'Emballage plastique - Konya: Total</b>		<b>61</b>	<b>1.857</b>	<b>158.195.223</b>	<b>37.287.790</b>
<b>L'Emballage plastique - Turquie:</b>		<b>1.600</b>	<b>63.639</b>	<b>11.144.499.881</b>	<b>1.824.900.744</b>

**Figure 10: Vue des employés dans la production d'emballages en plastique de Konya Source: TOBB**



Konya semble obtenir une part de 4% par rapport au nombre de fabricants enregistrés de production d'emballages en plastique en Turquie. Konya a une part de 3% par rapport au nombre total de salariés dans la production d'emballages en plastique en Turquie. Elle a une part de 2% par rapport à la capacité de production d'emballages en plastique en kilogrammes en

### **LE COMMERCE EXTÉRIEUR DES ARTICLES EN PLASTIQUE DU SECTEUR A KONYA**

En 2015, le volume total des échanges extérieurs de produits en plastique s'est élevé à 2,62 milliards USD.

Ces dernières années, les exportations réalisées vers les pays africains étaient 4 fois plus que les importations en 2015 avec 2,11 milliards de dollars.

En 2015, les produits en plastique, qui ont une valeur croissante, sont vendus à presque tous les continents et dans de nombreux pays du monde.





**Tableau 7: Les pays exportateurs des marchandises en plastique de Konya** Source: TUIK

France
Pays-Bas
Allemagne
Italie
Angleterre
Irlande
Danemark
Grèce
Portugal
Espagne
Belgique
Islande
Norvège
Suède
Finlande
Autriche
Suisse
Malte
Estonie
Lettonie
Lituanie
Pologne
République Tchèque
Slovaquie

Roumanie
Bulgarie
Albanie
Ukraine
Biélorussie
Moldavie
Fédération de Russie
Géorgie
Azerbaïdjan
Kazakhstan
Turkménistan
Ouzbékistan
Tadjikistan
Kirghizistan
Bosnie et Herzégovine
Kosovo
Macédoine
Monténégro
Serbie
Maroc
Algérie
Tunis
Libye
Hongrie



## DES INCITATIONS À L'INVESTISSEMENT DANS LES PRODUITS EN PLASTIQUE

Les systèmes d'incitation à l'investissement mis en place dans notre pays sont les suivants:

- **Pratiques générales d'incitation:**

les investissements relatifs à un montant minimum d'investissements fixes et à des capacités sont pris en charge dans le cadre des pratiques générales d'incitation, à l'exception des domaines d'investissement qui ne peuvent pas être promus ou qui ne répondent pas aux critères requis.

- **Pratiques d'incitation régionales:**

Alors que les secteurs à soutenir dans les pratiques d'incitation régionale de chaque province sont déterminés en tenant compte du potentiel et de la taille économique des provinces, l'intensité de l'aide varie en fonction du niveau de développement des régions.

- **Promotion des investissements prioritaires:**

En accord avec les besoins de notre pays, les investissements à effectuer dans les zones identifiées sont déterminés en tant qu'investissements prioritaires. Même s'ils sont réalisés dans les 1<sup>re</sup>, 1<sup>le</sup>, 1<sup>lle</sup> et 1<sup>Ve</sup> régions, les appuis fournis dans la 1<sup>Ve</sup> région sont fournis.

- **Promotion des investissements à grande échelle:**

L'industrie des plastiques, dont il est question dans le rapport, n'était pas prévue pour promouvoir les investissements à grande échelle.

- **Promotion des investissements stratégiques:**

Les investissements dans la production de biens intermédiaires ou de produits fortement dépendants des importations sont soutenus dans le cadre d'incitations aux investissements stratégiques.

Les critères selon lesquels les investissements à soutenir dans ce contexte doivent être respectés sont les suivants:

- Le montant minimum de l'investissement fixe est de 50 millions de livres turques,

- La capacité de production nationale totale du produit soumis aux investissements est inférieure à celle des importations,

- Un minimum de 40% de la valeur ajoutée fournie par l'investissement (cette exigence n'est pas requise pour les investissements dans les raffineries et la pétrochimie),

- La valeur totale des importations du produit à fabriquer est d'au moins 50 millions USD au cours de la dernière année.



Éléments de soutien fournis aux investissements dans le cadre de

**Tableau 6: Éléments de soutien d'appui de l'investissement \***

Éléments de soutien	Pratiques d'incitatives générales	Pratiques d'incitatives régionales	Promotion des investissements prioritaires	Promotion des investissements à grande échelle	Promotion des investissements stratégiques
Exonération de TVA	Existe	Existe	Existe	Existe	Existe
Exemption des droits de douane	Existe	Existe	Existe	Existe	Existe
Réduction d'impôt		Existe	Existe	Existe	Existe
Prime d'assurance soutien de part de l'employeur		Existe	Existe	Existe	Existe
Attribuer un emplacement pour l'investissement		Existe	Existe	Existe	Existe
Le remboursement de la TVA **					Existe

\* Le soutien des intérêts, le soutien des primes d'assurance (part du travailleur) et le remboursement de la TVA non mis en œuvre dans la 2e zone d'investissement, y compris Konya, ne sont pas inclus.

\*\* Des investissements stratégiques dont le montant d'investissement fixe supérieur à 500 millions de livres turques

Konya est située dans la IIe région au sein de zones d'investissement. Les pratiques générales d'incitation pour la IIe région prévoient un investissement minimum de 4 millions de livres turques pour le secteur des plastiques. Dans les applications incitatives régionales, le montant minimum d'investissement fixe pour la IIe région dans laquelle se trouve Konya est prévu séparément pour chaque secteur à partir de 4 millions de livres turques.

Le montant minimum d'investissement fixe pour les investissements à grande échelle est défini par différentes tailles en fonction du secteur à partir de 50 millions de TL, alors que ce montant est de 50 millions de TL pour les investissements stratégiques.







Les contenus des applications d'aide à l'investissement mises en œuvre pour Konya sont les suivants:

#### **Exonération de TVA:**

Dans le cadre du certificat d'incitation, les biens d'investissement qui seront obtenus auprès de pays nationaux et étrangers seront appliqués de manière à ne pas payer la taxe sur la valeur ajoutée pour les machines et équipements.

#### **Exemption des droits de douane:**

Dans le cadre du certificat d'incitation, il est appliqué au non-paiement des droits de douane pour les biens d'équipement achetés à l'étranger.

#### **Réduction d'impôt:**

La réduction d'impôt correspond à une réduction sur les impôts sur un revenu actualisé ou à l'impôt sur les sociétés jusqu'à ce que le montant de la contribution atteigne au revenu prévu.

#### **Prime d'assurance le soutien de la part de l'employeur**

La prime d'assurance à payer de la part de l'employeur correspondant au salaire minimum pour l'emploi supplémentaire fourni par l'investissement dans le cadre du certificat d'incitation et est versé par le ministère.

#### **Attribuer un emplacement pour l'investissement:**

L'attribution de la place d'investissement dans le cadre des procédures et principes déterminés par le ministère des Finances pour les investissements avec attestation incitative.

#### **Remboursement de la TVA:**

Le montant de l'investissement fixe est la restitution de la TVA collectée pour les dépenses de construction effectuées dans le cadre d'investissements stratégiques de plus de 500 millions de livres turques.

**Tableau 7: Système de soutien à l'investissement de Konya (II. RÉGION)**

	Date de début de l'investissement			
	Avant 12.12.2015		Après 01.01.2016	
	A l'intérieur de la zone industrielle organisée	A l'extérieur de la zone industrielle organisée	A l'intérieur de la zone industrielle organisée	A l'extérieur de la zone industrielle organisée
<b>Contribution à l'investissement</b> Taux (%)	25	20	20	15
<b>Réduction d'impôt</b> Taux (%)	60	55	50	40
<b>le soutien des primes d'assurance (part de l'employeur) Année</b>	5	3	3	-
<b>Attribuer un emplacement pour l'investissement:</b>	Tous les investissements pour bénéficier d'incitations régionales			
<b>Exonération de la TVA</b>	Investissements avec certificats incitatifs dans tous les secteurs			
<b>Exemption douanière</b>	Investissements avec certificats incitatifs dans tous les secteurs			
<b>Investissement minimum régional</b>	4.000.000TL			



Si nous examinons le statut des certificats d'incitation à l'investissement pour le secteur des produits en plastique de Konya entre 2013 et 2015: le secteur du plastique a été défini dans la sous-classe des plastiques en caoutchouc dans le secteur producteur des documents d'incitation à l'investissement

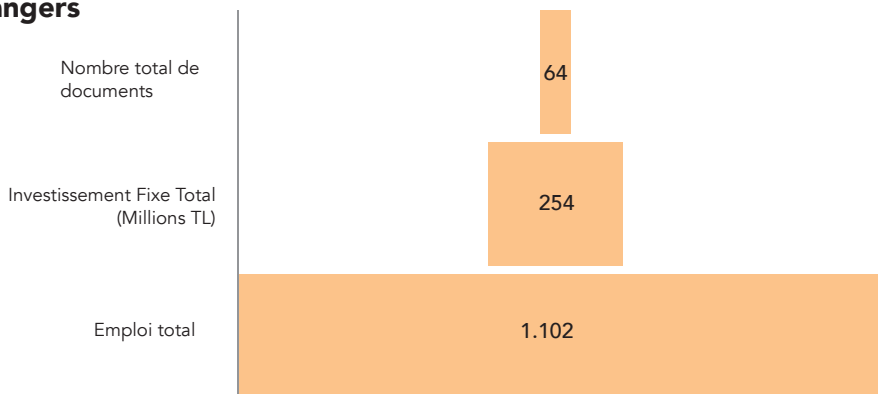
**Tableau 10: Certificats d'encouragement à l'investissement reçus par l'industrie des produits en plastique de Konya Source: données du ministère de l'Économie, 2016.**

Sujets/Années	2013	2014	2015
<b>Le nombre de certificats d'encouragement</b>	17	7	9
<b>Investissement fixe total(million TL)</b>	48	20	92
<b>Emploi total</b>	206	104	340

Au cours de cette période, 33 certificats d'incitation à Konya se sont élevés à 160 millions de livres turques d'investissements immobilisés et des emplois supplémentaires ont été fournis à environ 650 personnes.

Par ailleurs, au cours des quatre dernières années, des certificats d'incitation à l'investissement pour les investissements dans le sous-secteur caoutchouc-

**Figure 11: Sous-secteur du plastique Konya - Incitations à l'investissement Source: Direction générale des demandes d'incitations et des capitaux étrangers**



Konya est le leader de la Turquie non seulement dans certaines branches de la production mais dans tout le secteur des produits en plastique. C'est l'une des principales villes du secteur de la fabrication, de la production et de la transformation, ainsi que de la commercialisation (nationale et internationale) de nombreux sous-secteurs, notamment les conduites en plastique, les éléments de portes et de fenêtres en plastique, la construction en plastique et les matériaux de construction.

Au cours des dernières années, avec l'évolution du secteur de la construction et l'urbanisation rapide de notre pays, le marché des produits en plastique s'est développé et, avec une structure ouverte au développement, il est devenu un centre d'attention des entreprises étrangères. Konya est une ville qui adopte ce type d'innovations très rapidement et l'intérêt croissant des consommateurs est également efficace dans la décision des entreprises étrangères d'accroître leurs investissements dans ce domaine.







## DES AVANTAGES SECTORIELS

Le secteur des produits en plastique renforce chaque année sa position à Konya.

Dans cette évolution, le fait que les produits fabriqués dans le secteur soient utilisés dans différents processus de production joue un grand rôle. D'autre part, le secteur des plastiques fournit des matières premières à de nombreux secteurs et ajoute du dynamisme à la production de Konya.

Les produits fabriqués dans l'industrie des plastiques à Konya sont principalement demandés dans les secteurs de la construction, de l'emballage et de l'automobile. Étant donné que ces secteurs mentionnés sont des premiers secteurs en croissance en Turquie, il semble que Konya devrait accélérer la croissance du secteur grâce aux demandes supplémentaires.

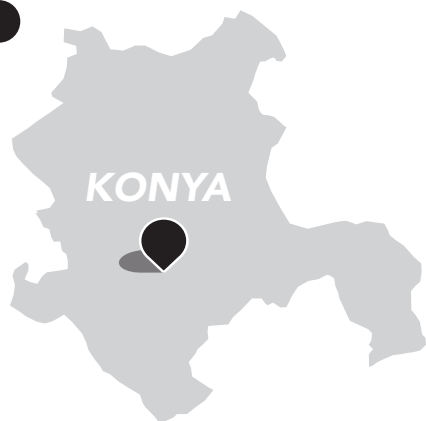
À Konya, le producteur de l'industrie du plastique est ouvert à l'innovation et cherche donc à accroître la valeur ajoutée de ses produits grâce à la R & D et à l'innovation. L'intérêt croissant que suscite l'industrie des plastiques dans le monde révèle surtout la nécessité pour les entreprises opérant dans ce secteur à Konya de revoir leurs décisions et leurs préférences en matière d'investissement. Cela signifie de nouvelles opportunités pour les investisseurs externes.

**Des opportunités supplémentaires à Konya accélèrent le développement du secteur de la plasturgie**





# 53



## **Konya** *pour l'investissement parce que ...*

L'infrastructure humaine et industrielle de Konya, la proximité de presque tous les marchés et les réseaux de distribution avancés ne sont que quelques-uns des avantages d'investir dans le secteur de la plasturgie à Konya.

Le fait que le secteur a une grande variété de production, la puissance de la demande de différents secteurs en tant que matières premières ou biens intermédiaires dans la production de ses propres produits, ainsi que la production de différentes formes en tant que produit final, les investissements accrus dans le secteur de recyclage et les fabricants existant dans une attitude ouverte d'innovation sont des autres avantages d'investissement.

Le fait que les entreprises ont la possibilité d'exporter la plupart des produits fabriqués dans la région, en particulier pour répondre à la demande des pays européens, au vif intérêt des marchés étrangers, à la présence de systèmes de mesures incitatives et au potentiel de croissance rapide du secteur sont des avantages de Konya pour investissements.

À la lumière de toutes ces informations, la production de tuyaux en plastique, de produits moulés par injection, d'appareils électroménagers et d'éléments de construction en plastique peut être citée parmi les domaines dans lesquels de nouveaux investissements peuvent être réalisés.



De par sa situation géographique, Konya est un centre commercial et d'hébergement important à travers l'histoire. La province est reliée aux autres provinces par des routes nord, nord-ouest, nord-est, ouest, et sud.

Les autoroutes de Konya-Afyonkarahisar, Eskişehir-Bursa-Istanbul, Konya-Ankara se relient Konya avec Ankara et les ville de nord-ouest; l'autoroute de Konya-Aksaray avec la province de Nevşehir et le nord-est; Tandis que la route Konya-Beyşehir, qui s'étend à l'ouest, relie la province d'Izmir via Isparta-Denizli-Aydın, la route Konya-Karaman au sud assure le transport vers Mersin et Adana.

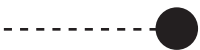
En outre, la route qui relie l'autoroute Ankara-Adana via Eregli assure également le transport à la fois vers Adana et les provinces du sud-est et de la mer Noire via Kayseri. La route Konya-Seydişehir mène Konya et l'Anatolie centrale à la côte sud de la distance la plus courte.

Longueur de chemin de fer Konya à travers la frontière qui a 6,6% du réseau ferroviaire de 12.000 km, qui est à environ 800 km à travers la Turquie..

Transport ferroviaire depuis Konya est réalisé par le train à grande vitesse suivants: (Konya-Ankara / Konya-Eskisehir / Konya-Istanbul), le Toros Express (Istanbul-Konya-Gaziantep), le Train bleu d'Anatolie centrale (Eregli-Konya-Istanbul) et le Meram Express (Istanbul-Konya). Ankara et Eskişehir sont accessibles en une heure et demie en train à grande vitesse et quatre heures à Istanbul.

À Konya, qui dispose d'un aéroport civilo-militaire, le transport aérien augmente de jour en jour. L'aéroport, ouvert au trafic international, est à 20 km du centre-ville. Il y a des vols réguliers vers Istanbul et Izmir tous les jours et des vols directs vers différents points d'Europe pendant les mois d'été.







1882

KONYA TİCARET ODASI  
KONYA CHAMBER OF COMMERCE

